

令和 2 年 度

市 税 概 要

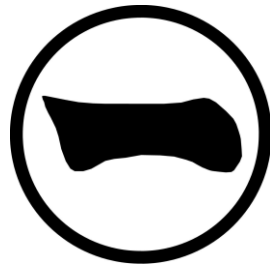

愛 知 県 犬 山 市

犬山市民憲章

わたしたちのまち犬山市は、緑豊かな丘陵や木曾の清流と古城に代表される歴史的な文化遺産にはぐくまれ、先人のたゆまぬ努力と勤勉により発展してきました。

わたしたちは、この輝かしい郷土犬山に誇りと責任を持ち、みんなで力を合わせ、明るく豊かな住みよいまちづくりをすすめることを願って、この市民憲章を定めます。

1. 城と川と緑を守り、
美しいまちをつくりましょう。
1. 教養を深め、
文化のかおり高いまちをつくりましょう。
1. 力を合わせ、
活力のある豊かなまちをつくりましょう。
1. いのちを大切にし、
明るく住みよいまちをつくりましょう。
1. きまりを守り、
心のかよう温かいまちをつくりましょう。

昭和59年4月1日 制定

<市章について>



犬山城主で旧犬山藩主であった成瀬氏が「丸に一」の印を用いて一郡を支配していたため、犬山町制時代から町章として使用していました。昭和29年の市制後も市章として襲用しています。

目 次

市の概要

1. 市 勢	
(1) 地 理	1
(2) 交 通	1
(3) 歴 史	1
(4) 世帯及び人口の推移	2
2. 行政機構	
(1) 令和2年度 犬山市機構図	3
(2) 税務機構	4
3. 財 政	
(1) 令和2年度 一般会計歳入歳出当初予算額	5
(2) 令和元年度 一般会計歳入歳出決算額	7
(3) 一般会計予算額・決算額等の推移	9
(4) 交付税の推移	9

市税総括

1. 市税の概要	
(1) 市税の体系	10
(2) 令和2年度税率等	11
2. 市税年度別決算状況調	14
3. 市税の推移	16
4. 市税の市民1人当たりの調定額	16
5. 令和元年度 市税決算額構成図	17
6. 市民1人当たり、1世帯当たりの市税調定額の推移	17
7. 税目別収入額の推移	18

市民税

1. 個人の市民税・県民税	
(1) 個人の市民税・県民税課税額に関する調（当初）	19
(2) 個人の市民税の納税義務者等に関する調	21
(3) 課税標準額段階別所得割額等に関する調	23
2. 法人市民税	
(1) 法人市民税の月別調定額に関する調	25
(2) 法人数等の推移	27
(3) 法人税割の税率の推移	27

固定資産税・都市計画税

1. 年度別調定額に関する調（当初）	28
2. 年度別納税義務者数に関する調	28
3. 土地に関する概要	29
4. 家屋に関する概要	30
5. 令和元年 新增築分家屋に関する調	31

6. 令和元年 減少分家屋に関する調	31
7. 新築住宅に対する軽減税額に関する調	32
8. 令和2年度 償却資産に関する概要	32
9. 国有資産等所在市町村交付金に関する調	33
10. 課税台帳縦覧件数及び審査申出件数	33
11. 都市計画区域の面積	33
12. 令和2年度 都市計画税の決定価格及び課税標準額等に関する調	34

諸 税

1. 軽自動車税	
(1) 軽自動車税調定額等に関する調（当初）	35
(2) 令和2年度 軽自動車台数の状況（賦課期日現在）	37
(3) 軽自動車税（環境性能割）	37
2. 市たばこ税	
(1) 市たばこ税調定額等に関する調	38
3. 入湯税	
(1) 入湯税調定額等に関する調	38
(2) 月別入湯客数の推移	39

徴 収

1. 納付状況の調	
(1) 口座振替の年度別利用状況	40
(2) 収納代行（コンビニエンスストア収納）の状況	40
2. 滞納整理に関する調	
(1) 督促状発送状況に関する調	41
(2) 差押財産等に関する調	41
(3) 差押財産の換価状況	42
(4) 不納欠損処分に関する調	42
3. 還付金等の支出額に関する調	
(1) 過去4年間の還付状況の推移	43

その 他

1. 税外収入	
(1) 年度別推移	45
2. 令和元年度 県民税徴収委託金	45
3. 税務証明関係	
(1) 税務証明・閲覧件数の推移	46
(2) 税務証明・閲覧件数の令和元年度月別明細	46
4. 地価公示価格の推移	47

市の概要

1. 市 勢

(1) 地 理

犬山市は、愛知県の最北端に位置し、北は木曾川を隔てて岐阜県各務原市、坂祝町、東は岐阜県可児市、多治見市、南は小牧市、春日井市、西は扶桑町、大口町と隣接しています。

市の西部は、濃尾平野の一部をなし、市街地、農地、工業地として利用され、市の北を流れる木曾川の一帯は名勝に指定されており、千三百年の歴史を誇る伝統的な鵜飼も行われています。東部の丘陵地は、緑豊かな里山が広がり、国天然記念物のヒトツバタゴ自生地や人工池の入鹿池が所在します。

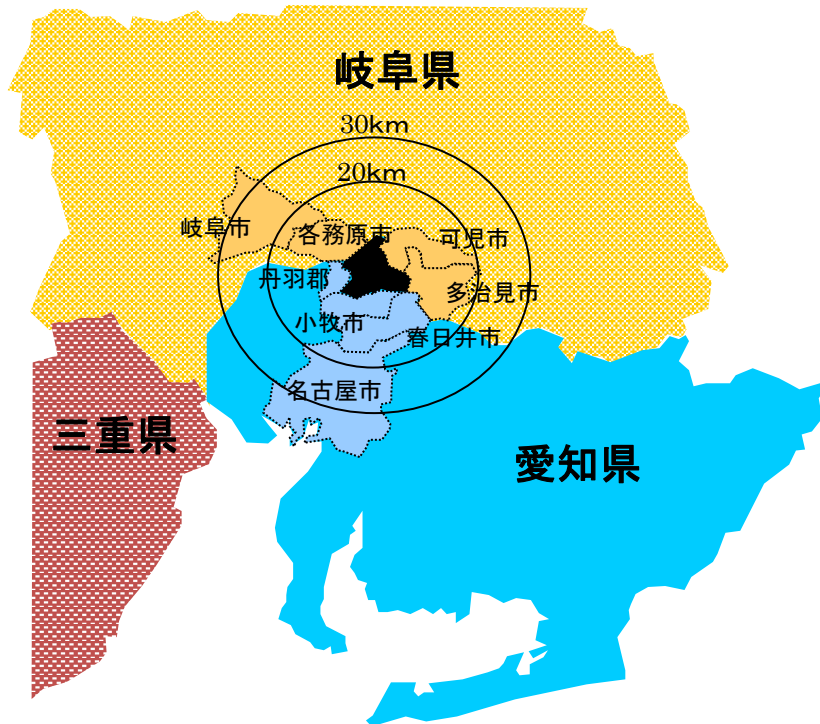

国宝犬山城

市制施行	昭和29年4月1日
都市形態	観光都市
面積	74.90km ² (市街化区域14.1%)
位置	東経136°57' 北緯35°23'
市の花	さくら
市の木	かなめもち



(2) 交 通

名古屋市、岐阜市から電車で25分、名神・東名高速道路小牧インターチェンジから11km

(3) 歴 史

古代から小集落が発展し、東之宮古墳や青塚古墳などの古墳が残されています。戦国時代には織田氏の所領となり、江戸時代には尾張藩付家老である成瀬氏の城下町として発展し、国宝犬山城とともに当時の町割りが現在も見られます。

明治から数次の合併を経て、昭和29年4月1日に犬山町、城東村、羽黒村、楽田村、池野村の1町4村が合併し、犬山市が発足し現在に至っています。

(4) 世帯及び人口の推移 (各年4月1日現在)

年	世帯数	人 口			1世帯当たりの人口	1km ² 当たりの人口密度
		総 数	男	女		
昭和29年 (市制施行時)	世帯 6,958	人 35,995	人 17,398	人 18,597	人 5.2	人 482.4
平成23年	28,946	75,749	37,711	38,038	2.6	1,010.4
24年	29,247	75,702	37,701	38,001	2.6	1,009.8
25年	29,307	75,388	37,465	37,923	2.6	1,005.6
26年	29,455	74,881	37,193	37,688	2.5	998.8
27年	29,816	74,726	37,147	37,579	2.5	997.7
28年	30,244	74,709	37,232	37,477	2.5	997.4
29年	30,605	74,509	37,093	37,416	2.4	994.8
30年	30,893	74,326	36,994	37,332	2.4	992.3
31年 (令和元年)	31,128	74,007	36,806	37,201	2.4	988.1
2年	31,300	73,665	36,646	37,019	2.4	983.5

(「広報 犬山」より)

2. 行政機構

(1) 令和2年度 犬山市機構図

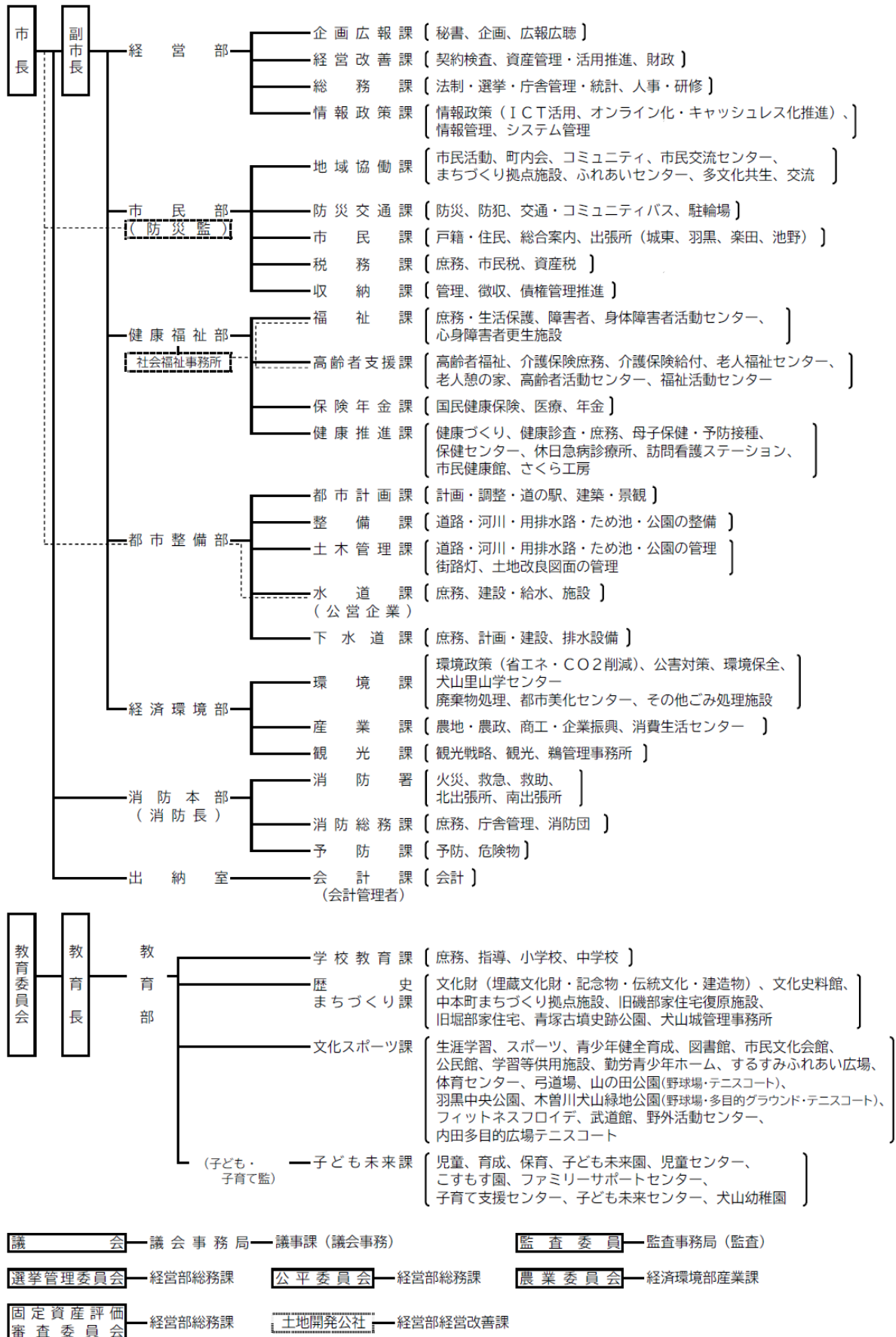

(2) 税務機構（令和2年4月1日現在）

※（ ）内は女性職員の内数

部 名	課 名	グ ル ー プ 名	職名及び人員（正規職員）						任 用 職 員 会 計 年 度	事 務 分 掌	
			課 長	課 長 補 佐	統 括 主 査	主 査	主 査 補	主 事			主 事 補
市 民 部	税 務 課	市 民 税			1	1	3 (2)	1 (1)	1 (1)	2 (2)	<ul style="list-style-type: none"> ・個人市民税(県民税)の賦課に関する事。 ・法人市民税に関する事。
		資 産 税	1	1	1 (1)	1	3	2 (1)	1		<ul style="list-style-type: none"> ・固定資産税及び都市計画税の賦課に関する事。 ・国有資産等所在市町村交付金に関する事。 ・鉱産税に関する事。 ・市たばこ税に関する事。 ・入湯税に関する事。
		庶 務				1 (1)	1 (1)			2 (2)	<ul style="list-style-type: none"> ・軽自動車税の賦課に関する事。 ・税務事務の連絡調整に関する事。 ・税制の企画調査に関する事。 ・税務諸証明に関する事。
	小 計		1	1	2 (1)	3 (1)	7 (3)	3 (2)	2 (1)	4 (4)	税務課職員 23名（うち育児休暇職員 1名） 正規職員 19名、会計年度任用職員 4名
	収 納 課	管 理			1		1 (1)		1	3 (3)	<ul style="list-style-type: none"> ・市税等の収納管理に関する事。 ・市税等の預金口座振替に関する事。 ・納税証明に関する事。
		徴 収	1 (1)	1		2	1 (1)	1		6 (3)	<ul style="list-style-type: none"> ・市税等の執行停止及び欠損処分に関する事。 ・市税等及び徴収金の徴収に関する事。 ・督促及び滞納処分に関する事。 ・税等の徴収嘱託及び受託に関する事。
		小 計	1 (1)	1	1	2	2 (2)	1	1	9 (6)	収納課職員 18名 正規職員 9名、会計年度任用職員 9名
	合 計		2 (1)	2	3 (1)	5 (1)	9 (5)	4 (2)	3 (1)	13 (10)	

3. 財 政

(1) 令和2年度 一般会計歳入歳出当初予算額

歳 入				歳 出			
区 分	予 算 額	構成比	前年度比	区 分	予 算 額	構成比	前年度比
	千円	%	%		千円	%	%
市税	11,580,770	44.7	99.6	議会費	252,923	1.0	97.7
市民税	5,115,317	19.7	98.5	総務費	3,618,288	14.0	105.1
固定資産税	5,198,356	20.1	100.4	徴税費	341,006	1.3	97.8
軽自動車税	165,824	0.6	107.5	その他	3,277,282	12.6	105.9
市たばこ税	360,353	1.4	102.2	民生費	9,514,961	36.7	103.7
鉱産税	1	0.0	100.0	衛生費	2,368,816	9.1	94.8
入湯税	1,679	0.0	23.4	農林業費	344,789	1.3	113.2
都市計画税	739,240	2.9	100.3	商工費	856,039	3.3	84.2
地方譲与税	249,741	1.0	109.9	土木費	2,775,524	10.7	114.9
利子割交付金	7,799	0.0	62.4	消防費	958,710	3.7	104.5
配当割交付金	60,244	0.2	97.1	教育費	3,037,838	11.7	88.7
株式等譲渡所得割交付金	36,650	0.1	78.1	災害復旧費	48,000	0.2	100.0
法人事業税交付金	84,420	0.3	-	公債費	2,086,553	8.0	100.1
地方消費税交付金	1,619,692	6.2	120.8	諸支出金	1	0.0	100.0
ゴルフ場利用税交付金	20,563	0.1	111.9	予備費	60,000	0.2	100.0
環境性能割交付金	70,770	0.3	-				
地方特例交付金	82,299	0.3	133.4				
地方交付税	1,278,793	4.9	99.5				
交通安全対策特別交付金	9,345	0.0	94.8				
分担金及び負担金	107,137	0.4	39.6				
使用料及び手数料	577,065	2.2	104.2				
国庫支出金	2,738,472	10.6	105.1				
県支出金	1,632,699	6.3	107.4				
財産収入	29,265	0.1	97.9				
寄附金	861,301	3.3	100.9				
繰入金	1,723,928	6.7	104.3				
繰越金	700,000	2.7	100.0				
諸収入	804,090	3.1	95.5				
市 債	1,647,399	6.4	89.7				
合 計	25,922,442	100.0	101.1	合 計	25,922,442	100.0	101.1

令和2年度 一般会計歳入歳出当初予算額構成図

【単位：千円】

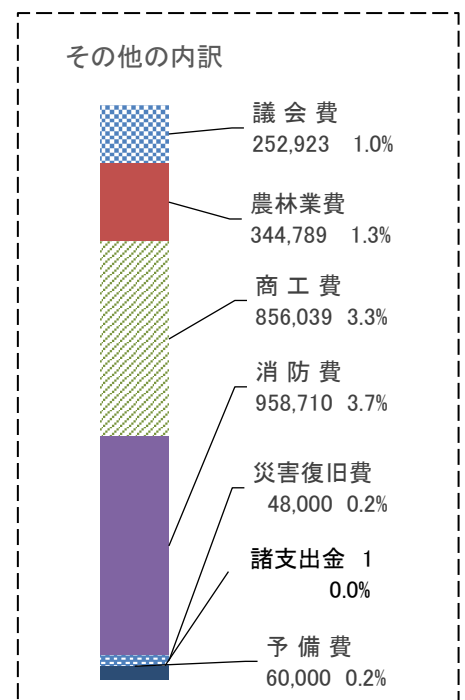
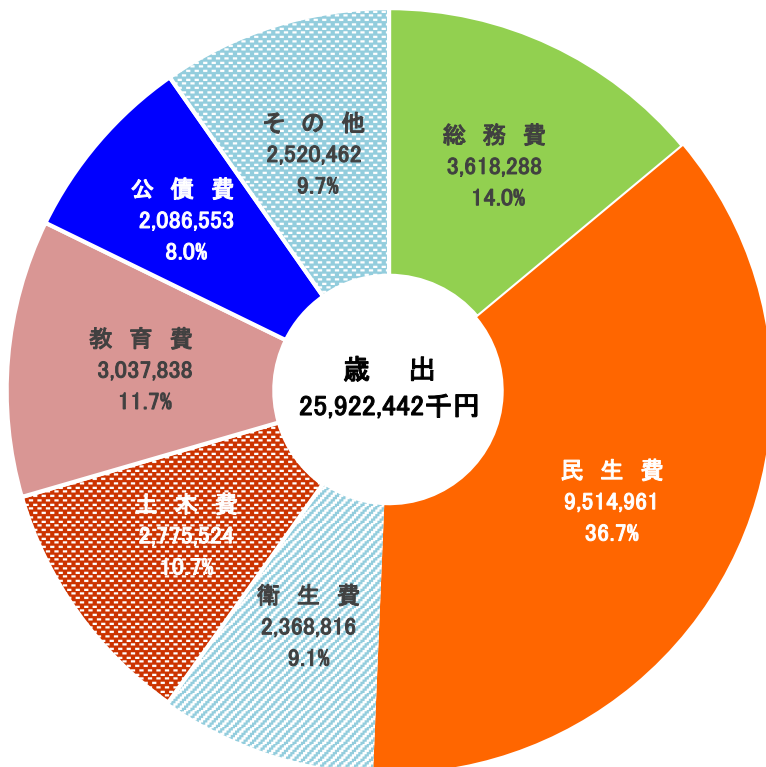
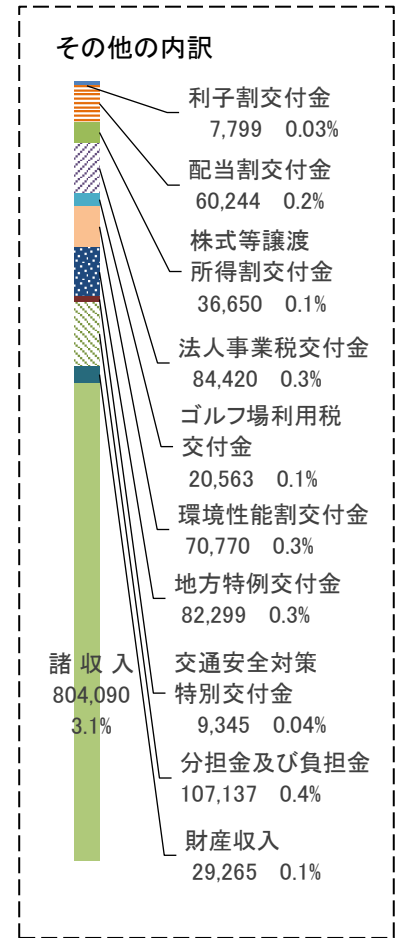
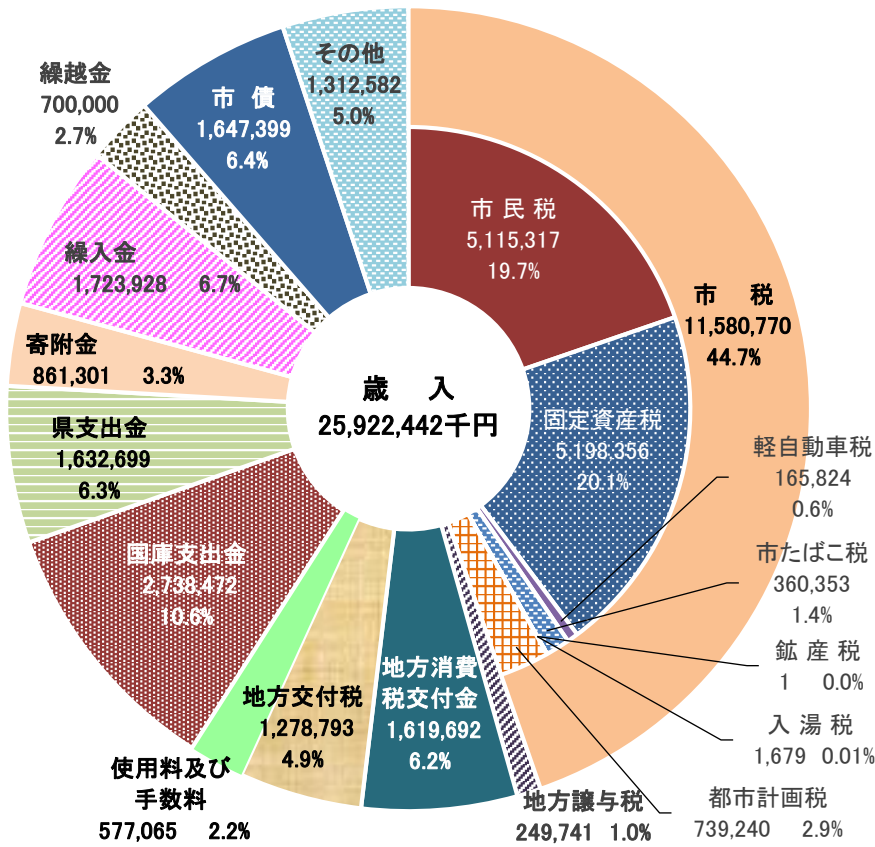

(2) 令和元年度 一般会計歳入歳出決算額

歳 入					歳 出				
区 分	予 算 額	決 算 額	構 成 比	決 算 前 年 度 比	区 分	予 算 額	決 算 額	構 成 比	決 算 前 年 度 比
	千円	千円	%	%		千円	千円	%	%
市税	11,948,955	12,108,758	43.5	102.9	議会費	253,033	248,262	0.9	98.4
市民税	5,430,866	5,550,418	19.9	105.5	総務費	4,774,930	4,462,685	16.6	119.0
固定資産税	5,229,167	5,255,692	18.9	100.7	徴税費	345,143	332,577	1.2	108.9
軽自動車税	163,234	166,189	0.6	105.3	その他	4,429,787	4,130,108	15.4	119.9
市たばこ税	378,637	384,077	1.4	101.8	民生費	9,343,396	9,058,338	33.7	102.9
鉱産税	1	0	0.0	-	衛生費	2,438,836	2,320,491	8.6	108.9
入湯税	7,176	7,806	0.0	52.7	農林業費	300,910	295,792	1.1	122.4
都市計画税	739,874	744,576	2.7	101.0	商工費	1,149,268	1,025,723	3.8	139.2
地方譲与税	241,892	233,812	0.8	100.6	土木費	2,684,211	2,237,780	8.3	109.7
利子割交付金	10,632	9,757	0.0	45.0	消防費	901,368	887,315	3.3	92.2
配当割交付金	67,206	67,806	0.2	109.8	教育費	5,630,800	4,234,614	15.8	131.2
株式等譲渡 所得割交付金	36,655	34,953	0.1	74.7	災害復旧費	48,000	1,948	0.0	3.8
地方消費税 交付金	1,307,162	1,307,181	4.7	94.8	公債費	2,080,590	2,080,568	7.7	96.3
ゴルフ場利用 税交付金	20,563	20,480	0.1	104.4	諸支出金	1	0	0.0	-
自動車取得税 交付金	102,631	90,884	0.3	67.7	予備費	10,795	0	0.0	-
地方特例交付金	166,696	244,714	0.9	396.5					
地方交付税	1,312,390	1,322,575	4.7	96.9					
交通安全対策 特別交付金	9,345	9,489	0.0	99.3					
分担金及び 負担金	183,989	181,316	0.7	66.5					
使用料及び 手数料	551,299	532,826	1.9	92.3					
国庫支出金	3,360,515	2,918,914	10.5	114.3					
県支出金	1,573,257	1,481,188	5.3	100.4					
財産収入	50,779	50,259	0.2	20.9					
寄附金	855,568	658,404	2.4	107.0					
繰入金	2,259,348	2,149,365	7.7	165.3					
繰越金	1,359,526	1,359,527	4.9	140.2					
諸収入	857,937	803,559	2.9	93.1					
市 債	3,339,792	2,260,992	8.1	129.6					
合 計	29,616,137	27,846,760	100.0	108.3	合 計	29,616,138	26,853,517	100.0	110.3

令和元年度 一般会計歳入歳出決算額構成図

【単位：千円】

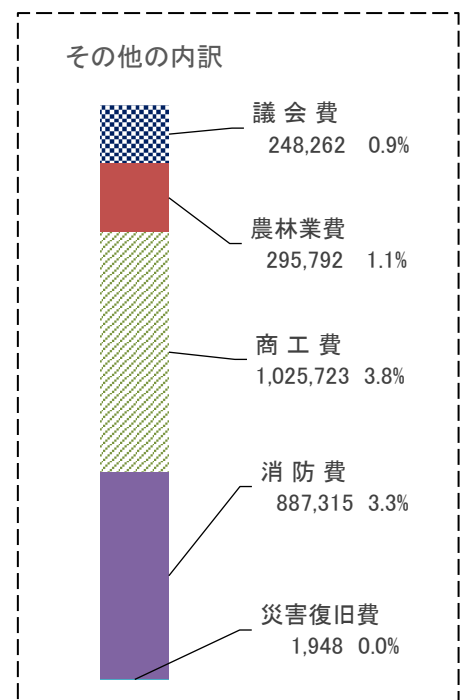
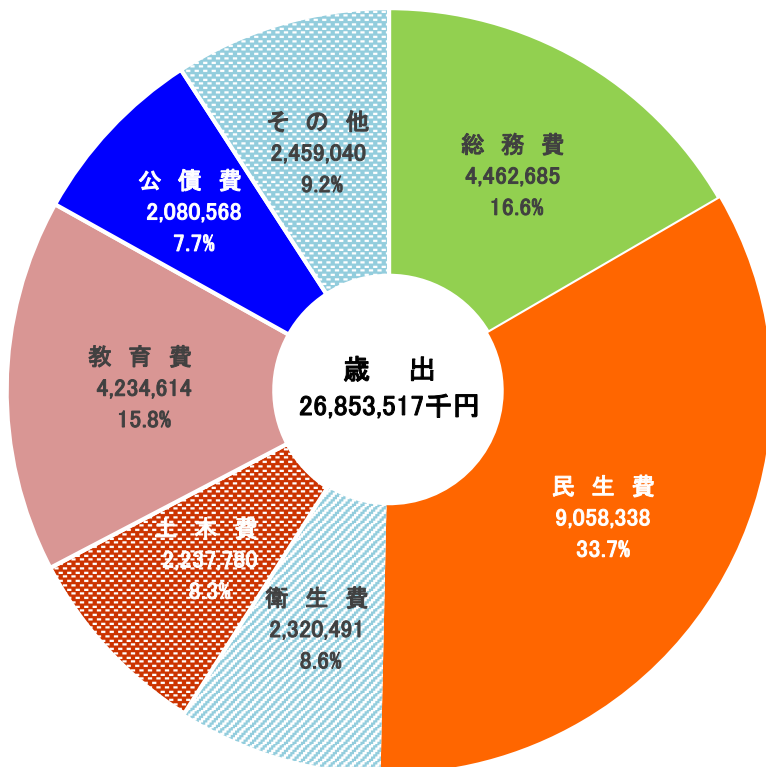
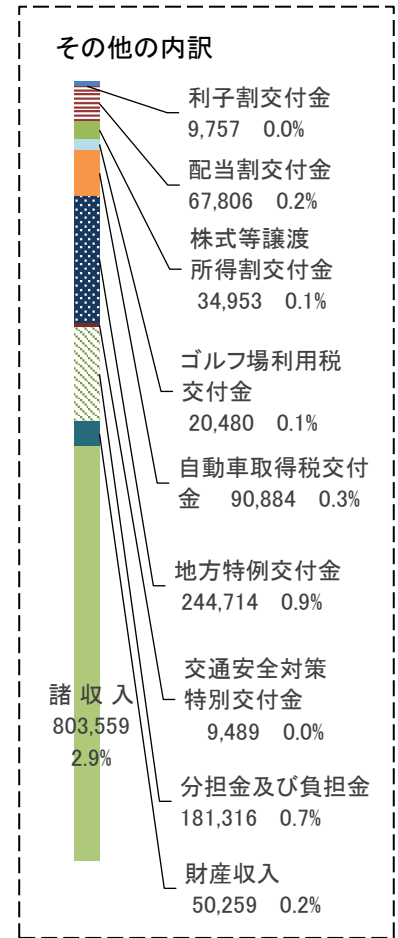
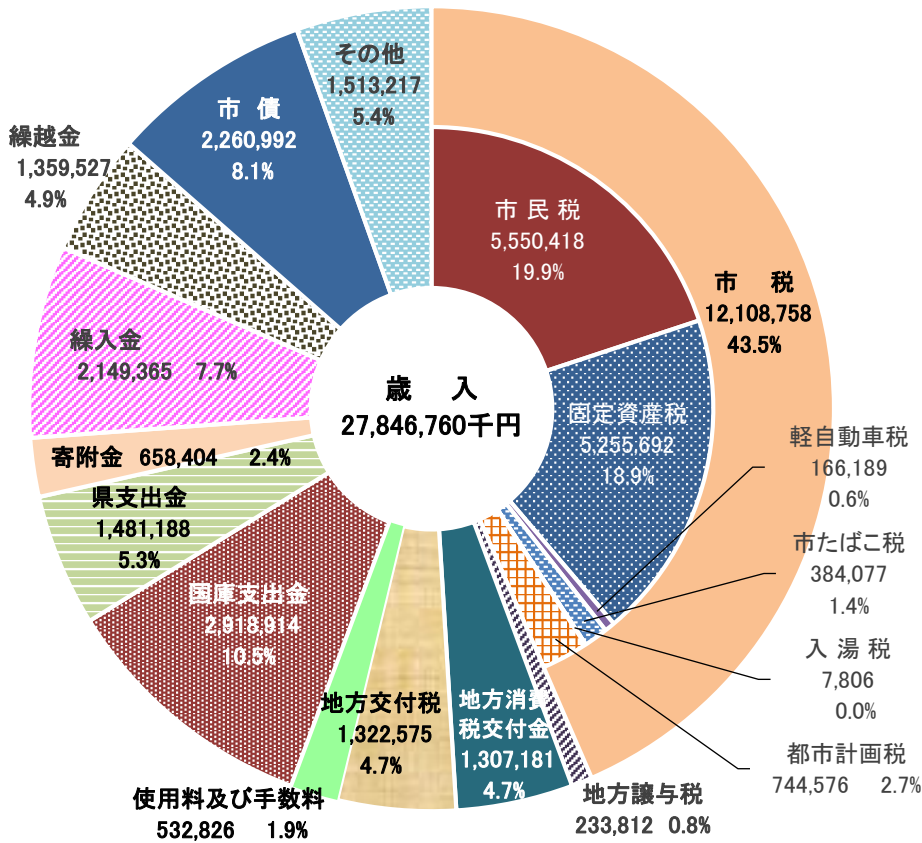

(3) 一般会計予算額・決算額等の推移

年 度	歳入・歳出 当初予算額	決 算					
		歳 入			歳 出		
		決 算 額 (A)	市 税 (B)	税占率 (B/A)	決 算 額	市民1人 当たり	市民1世帯 当たり
昭和29年度 (市制施行時)	千円 204,205	千円 189,465	千円 75,129	% 39.7	千円 178,694	円 4,964	円 25,682
平成23年度	23,379,786	23,810,836	11,104,754	46.6	21,934,389	289,746	749,971
24年度	23,775,243	25,598,403	10,996,981	43.0	24,119,137	319,933	822,982
25年度	22,320,152	24,582,109	11,215,823	45.6	22,987,759	306,991	780,437
26年度	23,301,040	24,335,027	11,626,552	47.8	22,972,096	307,418	770,462
27年度	23,903,115	26,844,338	11,423,647	42.6	25,608,974	342,783	846,746
28年度	23,122,779	24,755,573	11,717,966	47.3	23,468,682	314,978	766,825
29年度	23,084,891	25,163,596	11,864,845	47.2	24,193,818	325,509	783,149
30年度	24,788,348	25,711,005	11,768,438	45.8	24,351,478	329,043	782,301
令和元年度	25,652,109	27,846,760	12,108,758	43.5	26,853,517	364,536	857,940

(4) 交付税の推移

(単位：千円)

年 度		平成27年度	平成28年度	平成29年度	平成30年度	令和元年度
区 分						
基準財政収入額(A)		9,729,132	9,818,349	9,950,991	9,950,780	9,952,180
基準財政需要額(B)		10,653,210	10,728,776	10,782,748	10,864,811	10,986,146
交付額	普通交付税	929,724	901,601	823,251	1,044,495	1,024,290
	特別交付税	315,010	298,525	287,243	320,770	298,285
	合 計	1,244,734	1,200,126	1,110,494	1,365,265	1,322,575
財政力指数(単年度) (A/B)		0.913	0.915	0.923	0.916	0.906

市税総括

1. 市税の概要

(1) 市税の体系

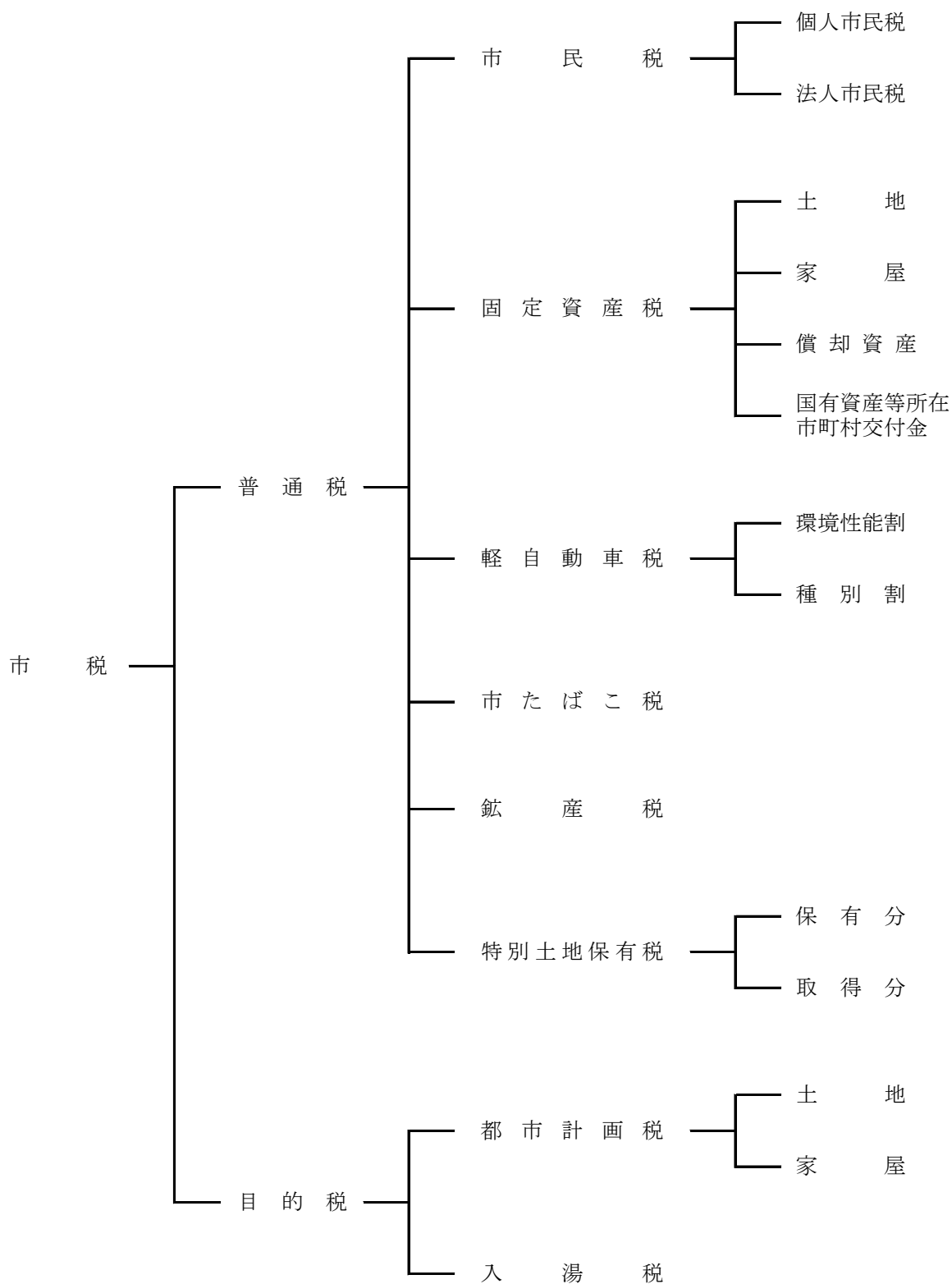

(2) 令和2年度税率等

① 市民税

ア) 個人

区分	均等割	所得割
市民税	3,500円	100分の6
県民税	2,000円	100分の4

※ 「東日本大震災からの復興に関し地方公共団体が実施する防災のための施策に必要な財源の確保に係る地方税の臨時特例に関する法律」に基づき、平成26年度からの10年間、市民税・県民税とも均等割を500円引き上げています。

※ 県民税の均等割には、「あいち森と緑づくり税」の500円を含みます。

イ) 法人

【均等割】

法人の区分		税率(年額)
第1号	第2号から第9号までの法人以外のもの	50,000円
第2号	資本金等の額を有する法人で資本金等の額が1,000万円以下であるもののうち、従業者数の合計数が50人を超えるもの	120,000円
第3号	資本金等の額を有する法人で資本金等の額が1,000万円を超え1億円以下であるもののうち、従業者数の合計数が50人以下であるもの	130,000円
第4号	資本金等の額を有する法人で資本金等の額が1,000万円を超え1億円以下であるもののうち、従業者数の合計数が50人を超えるもの	150,000円
第5号	資本金等の額を有する法人で資本金等の額が1億円を超え10億円以下であるもののうち、従業者数の合計数が50人以下であるもの	160,000円
第6号	資本金等の額を有する法人で資本金等の額が1億円を超え10億円以下であるもののうち、従業者数の合計数が50人を超えるもの	400,000円
第7号	資本金等の額を有する法人で資本金等の額が10億円を超えるもののうち、従業者数の合計数が50人以下であるもの	410,000円
第8号	資本金等の額を有する法人で資本金等の額が10億円を超え50億円以下であるもののうち、従業者数の合計数が50人を超えるもの	1,750,000円
第9号	資本金等の額を有する法人で資本金等の額が50億円を超えるもののうち、従業者数の合計数が50人を超えるもの	3,000,000円

【法人税割】

資本金等の額	税率	
	平成26年10月1日以後に開始する事業年度	令和元年10月1日以後に開始する事業年度
1億円超	100分の12.1	100分の8.4
1億円以下 かつ法人税額が800万円(分割法人にあっては分割前の法人税額)超	100分の12.1	100分の8.4
1億円以下 かつ法人税額が800万円(分割法人にあっては分割前の法人税額)以下	100分の9.7	100分の6

② 固定資産税

ア) 税率

100分の1.4

イ) 免税点

区分	課税標準額
土地	300,000円
家屋	200,000円
償却資産	1,500,000円

③ 軽自動車税

ア) 種別割

区分			税率	旧税率 ※1	重課税率 ※2	
原動機付 自転車	第1種 (50cc以下)		2,000円			
	第2種乙 (50cc超90cc以下)		2,000円			
	第2種甲 (90cc超125cc以下)		2,400円			
	ミニカー		3,700円			
軽自動車	二輪		3,600円			
	三輪		3,900円	3,100円	4,600円	
	四輪 以上	乗 用	営業用	6,900円	5,500円	8,200円
			自家用	10,800円	7,200円	12,900円
		貨 物 用	営業用	3,800円	3,000円	4,500円
			自家用	5,000円	4,000円	6,000円
専ら雪上を走行するもの		3,200円				
小型特殊自動車	農耕作業用自動車		2,400円			
	その他のもの		5,900円			
二輪の小型自動車			6,000円			

※1 「旧税率」の適用対象は、平成27年3月31日以前に新車新規登録された車両

※2 「重課税率」の適用対象は、新規登録の月から13年を経過した車両（動力源または内燃機関の燃料が電気、天然ガス、メタノール、ガソリン電力併用の軽自動車並びに被けん引車を除く。）

【グリーン化特例による軽課税率】

区分			軽減税率(ア) おおむね75%	軽減税率(イ) おおむね50%	軽減税率(ウ) おおむね25%	
軽自動車	三輪		1,000円	2,000円	3,000円	
	四輪 以上	乗 用	営業用	1,800円	3,500円	5,200円
			自家用	2,700円	5,400円	8,100円
		貨 物 用	営業用	1,000円	1,900円	2,900円
自家用			1,300円	2,500円	3,800円	

(ア) 電気軽自動車・天然ガス軽自動車

(平成30年排出ガス規制適合車または平成21年排出ガス基準10%低減達成車に限る。)

(イ) 乗用：令和2年度燃費基準+30%達成車 貨物用：平成27年度燃費基準+35%達成車

(ウ) 乗用：令和2年度燃費基準+10%達成車 貨物用：平成27年度燃費基準+15%達成車

※ (イ)、(ウ)については、ガソリンを内燃機関の燃料とする軽自動車に限る。また、平成17年排出ガス基準75%低減達成車(★★★★)または平成30年排出ガス基準50%低減達成車に限る。

イ) 環境性能割

区 分	税 率		
	自 家 用		営 業 用
	軽減税率 ※1		
電気自動車等 (※2)	非課税	非課税	非課税
★★★★ (※3) かつ 令和2年度燃費基準+20%達成車	非課税	非課税	非課税
★★★★かつ 令和2年度燃費基準+10%達成車	非課税	非課税	非課税
★★★★かつ 令和2年度燃費基準達成車	非課税	1.0%	0.5%
★★★★かつ 平成27年度燃費基準+10%達成車	1.0%	2.0%	1.0%
上記以外の軽自動車 (三輪以上)	1.0%	2.0%	2.0%

※1 軽課税率は、令和元年10月1日から令和3年3月31日までに取得した場合に適用

※2 電気自動車等とは、電気自動車および天然ガス自動車（平成30年排出ガス規制適合車または平成21年排出ガス規制基準10%低減達成車）をいう。

※3 ★★★★★とは、平成30年排出ガス基準50%低減達成車または平成17年排出ガス75%以上低減達成車をいう。

④ 市たばこ税

税率：1,000本につき5,692円（令和2年10月1日からは、1,000本につき6,122円）

紙巻たばこ旧三級品（エコー、わかば、しんせい、ゴールデンバット、バイオレット、ウルマの6銘柄）に係る特例税率は、令和元年9月30日をもって廃止となり、令和元年10月1日からは、一般の紙巻たばこと同じ税率になりました。

⑤ 鉱産税

税率：100分の1

ただし、掘採の作業場において1か月間に掘採された鉱物の価格の合計額が200万円以下の場合、100分の0.7

⑥ 特別土地保有税

ア) 税率

保有分：100分の1.4

取得分：100分の3

イ) 免税点

5,000㎡未満

※ 平成15年度以降課税停止

⑦ 入湯税

税率：入湯客1人1日につき、150円

⑧ 都市計画税

税率：100分の0.3

2. 市税年度別決算状況調

区 分	年 度	平成 27 年度			平成 28 年度		
		調 定 額	収 入 額	収 納 率	調 定 額	収 入 額	収 納 率
○ 市 民 税		千円 5,130,443	千円 4,970,449	% 96.9	千円 5,284,165	千円 5,140,318	% 97.3
個人分		4,245,706	4,090,629	96.3	4,282,955	4,142,581	96.7
現年課税分		4,072,164	4,027,385	98.9	4,133,521	4,089,049	98.9
滞納繰越分		173,542	63,244	36.4	149,434	53,532	35.8
法人分		884,737	879,820	99.4	1,001,210	997,737	99.7
現年課税分		880,584	878,951	99.8	997,209	996,707	99.9
滞納繰越分		4,153	869	20.9	4,001	1,030	25.7
○ 固定資産税		5,312,593	5,159,691	97.1	5,380,525	5,255,573	97.7
純固定資産税		5,273,332	5,120,430	97.1	5,341,002	5,216,050	97.7
現年課税分		5,103,046	5,068,210	99.3	5,197,875	5,163,293	99.3
滞納繰越分		170,286	52,220	30.7	143,127	52,757	36.9
交付金		39,261	39,261	100.0	39,523	39,523	100.0
○ 軽自動車税		131,813	124,216	94.2	151,943	144,565	95.1
種別割		131,813	124,216	94.2	151,943	144,565	95.1
現年課税分		124,233	122,292	98.4	144,926	142,166	98.1
滞納繰越分		7,580	1,924	25.4	7,017	2,399	34.2
環境性能割							
現年課税分							
○ 市たばこ税		420,940	420,940	100.0	419,304	419,304	100.0
現年課税分		420,940	420,940	100.0	419,304	419,304	100.0
○ 鉦 産 税		0	0	-	0	0	-
○ 特別土地保有税		0	0	-	0	0	-
現年課税分		0	0	-	0	0	-
滞納繰越分		0	0	-	0	0	-
○ 入 湯 税		17,601	17,601	100.0	16,167	16,167	100.0
現年課税分		17,601	17,601	100.0	16,167	16,167	100.0
滞納繰越分		0	0	-	0	0	-
○ 都市計画税		758,728	730,750	96.3	764,422	742,039	97.1
現年課税分		727,082	721,045	99.2	739,309	732,782	99.1
滞納繰越分		31,646	9,705	30.7	25,113	9,257	36.9
合 計		11,772,118	11,423,647	97.0	12,016,526	11,717,966	97.5
現年課税分		11,384,911	11,295,685	99.2	11,687,834	11,598,991	99.2
滞納繰越分		387,207	127,962	33.0	328,692	118,975	36.2

平成 29 年度			平成 30 年度			令和元年度		
調定額	収入額	収納率	調定額	収入額	収納率	調定額	収入額	収納率
千円	千円	%	千円	千円	%	千円	千円	%
5,377,679	5,237,838	97.4	5,406,331	5,261,886	97.3	5,698,029	5,550,418	97.4
4,306,415	4,169,697	96.8	4,336,406	4,194,830	96.7	4,393,077	4,248,547	96.7
4,173,740	4,122,159	98.8	4,205,369	4,154,360	98.8	4,267,575	4,210,065	98.7
132,675	47,538	35.8	131,037	40,470	30.9	125,502	38,482	30.7
1,071,264	1,068,141	99.7	1,069,925	1,067,056	99.7	1,304,952	1,301,871	99.8
1,068,255	1,067,553	99.9	1,066,888	1,066,039	99.9	1,302,133	1,301,280	99.9
3,009	588	19.5	3,037	1,017	33.5	2,819	591	21.0
5,414,185	5,316,914	98.2	5,306,886	5,219,033	98.3	5,337,354	5,255,692	98.5
5,374,653	5,277,382	98.2	5,263,655	5,175,802	98.3	5,294,355	5,212,693	98.5
5,263,423	5,234,249	99.4	5,177,793	5,148,681	99.4	5,213,113	5,184,034	99.4
111,230	43,133	38.8	85,862	27,121	31.6	81,242	28,659	35.3
39,532	39,532	100.0	43,231	43,231	100.0	42,999	42,999	100.0
158,673	150,861	95.1	167,006	157,805	94.5	175,750	166,189	94.6
158,673	150,861	95.1	167,006	157,805	94.5	174,083	164,522	94.5
151,924	148,729	97.9	159,461	156,292	98.0	165,280	162,228	98.2
6,749	2,132	31.6	7,545	1,513	20.1	8,803	2,294	26.1
						1,667	1,667	100.0
						1,667	1,667	100.0
397,771	397,771	100.0	377,386	377,386	100.0	384,077	384,077	100.0
397,771	397,771	100.0	377,386	377,386	100.0	384,077	384,077	100.0
0	0	-	0	0	-	0	0	-
0	0	-	0	0	-	0	0	-
0	0	-	0	0	-	0	0	-
0	0	-	0	0	-	0	0	-
16,435	16,435	100.0	14,815	14,815	100.0	7,806	7,806	100.0
16,435	16,435	100.0	14,815	14,815	100.0	7,806	7,806	100.0
0	0	-	0	0	-	0	0	-
762,264	745,026	97.7	753,538	737,513	97.9	758,774	744,576	98.1
742,776	737,469	99.3	737,999	732,605	99.3	744,961	739,703	99.3
19,488	7,557	38.8	15,539	4,908	31.6	13,813	4,873	35.3
12,127,007	11,864,845	97.8	12,025,962	11,768,438	97.9	12,361,790	12,108,758	98.0
11,853,856	11,763,897	99.2	11,782,942	11,693,409	99.2	12,129,611	12,033,859	99.2
273,151	100,948	37.0	243,020	75,029	30.9	232,179	74,899	32.3

3. 市税の推移

(単位：千円)

年度 区分	平成27年度	平成28年度	平成29年度	平成30年度	令和元年度
予 算 額	11,065,532	11,328,106	11,722,168	11,678,096	11,948,955
調 定 額	11,772,118	12,016,526	12,127,007	12,025,962	12,361,790
収 入 済 額	11,423,647	11,717,966	11,864,845	11,768,438	12,108,758
不納欠損額	22,294	24,575	18,605	15,673	20,596
収入未済額	326,177	273,985	243,557	241,851	232,436
収 納 率	97.0%	97.5%	97.8%	97.9%	98.0%

4. 市税の市民1人当たりの調定額

① 市民1人当たり (各税目調定額/年度末人口)

(単位：円)

年度 区分	平成27年度	平成28年度	平成29年度	平成30年度	令和元年度
市 民 税	68,672	70,920	72,353	73,052	77,351
固定資産税	71,110	72,213	72,844	71,708	72,454
軽自動車税	1,764	2,039	2,135	2,257	2,386
市たばこ税	5,634	5,628	5,352	5,099	5,214
鉱 産 税	0	0	0	0	0
特別土地保有税	0	0	0	0	0
入 湯 税	236	217	221	200	106
都市計画税	10,156	10,259	10,256	10,182	10,300
合 計	157,573	161,276	163,160	162,498	167,811

② 市民1世帯当たり (各税目調定額/年度末世帯数)

(単位：円)

年度 区分	平成27年度	平成28年度	平成29年度	平成30年度	令和元年度
市 民 税	169,635	172,657	174,074	173,681	182,046
固定資産税	175,658	175,805	175,256	170,486	170,522
軽自動車税	4,358	4,965	5,136	5,365	5,615
市たばこ税	13,918	13,701	12,876	12,124	12,271
鉱 産 税	0	0	0	0	0
特別土地保有税	0	0	0	0	0
入 湯 税	582	528	532	476	249
都市計画税	25,087	24,977	24,674	24,208	24,242
合 計	389,238	392,633	392,549	386,339	394,945

5. 令和元年度 市税決算額構成図

【単位：千円】

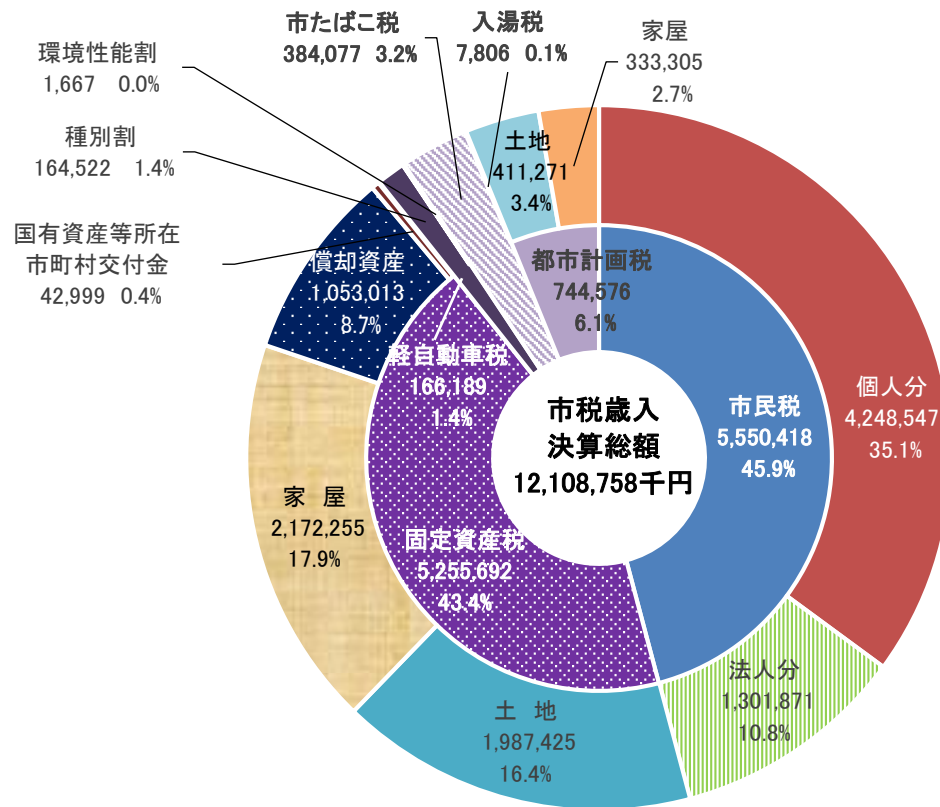

6. 市民1人当たり、1世帯当たりの市税調定額の推移

① 市民1人当たり

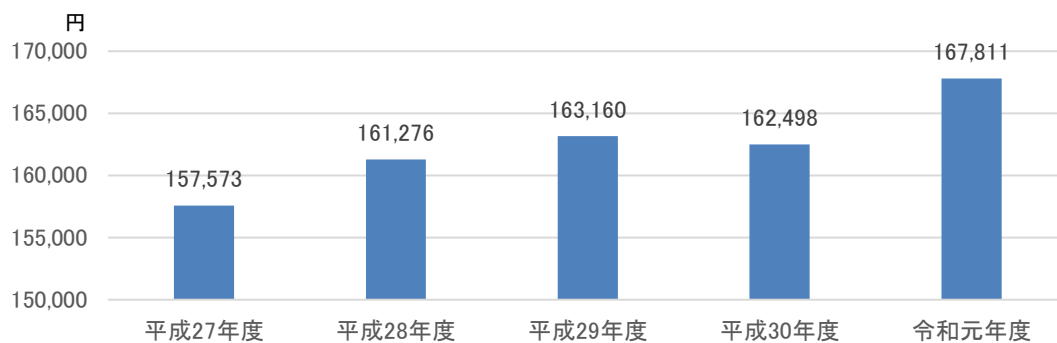

② 市民1世帯当たり

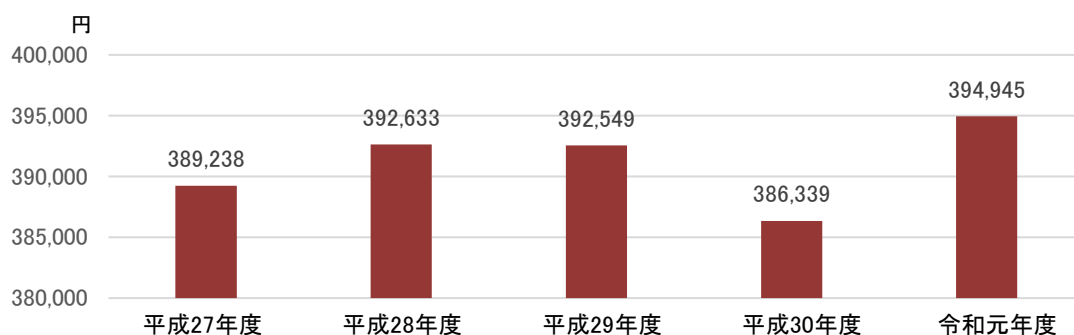

7. 税目別収入額の推移

※折れ線グラフは収納率

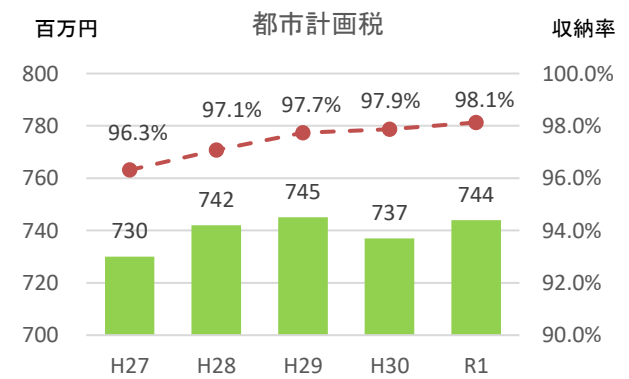
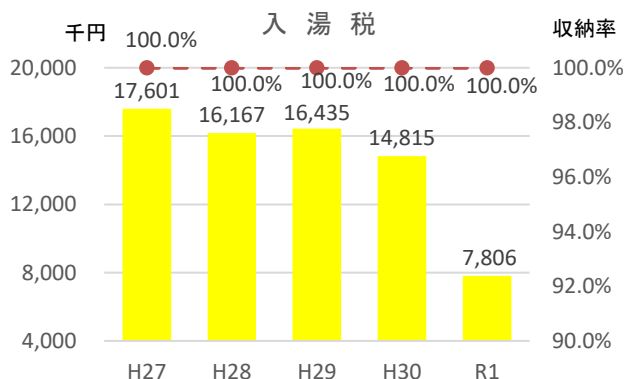
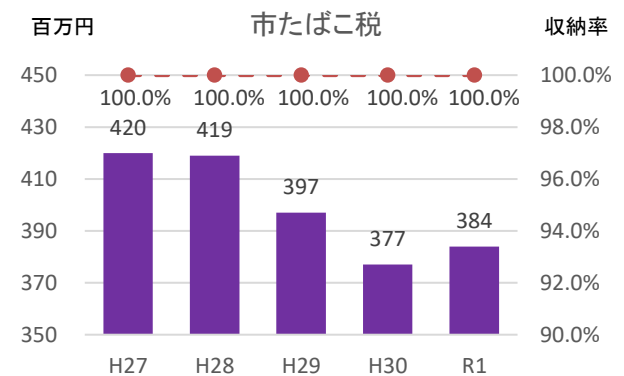
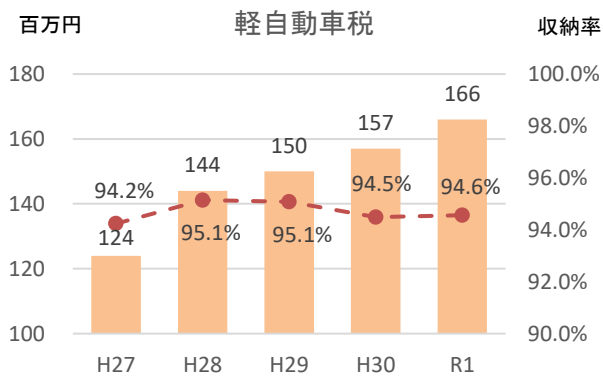
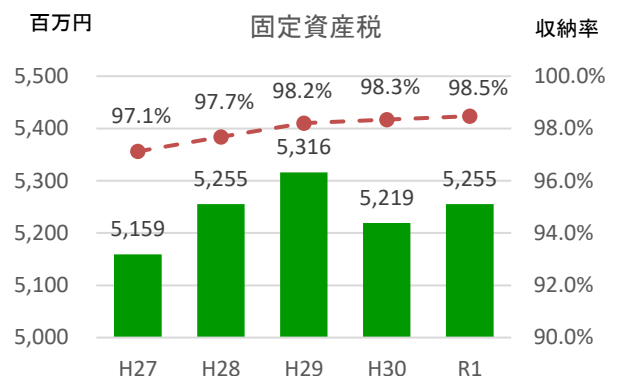
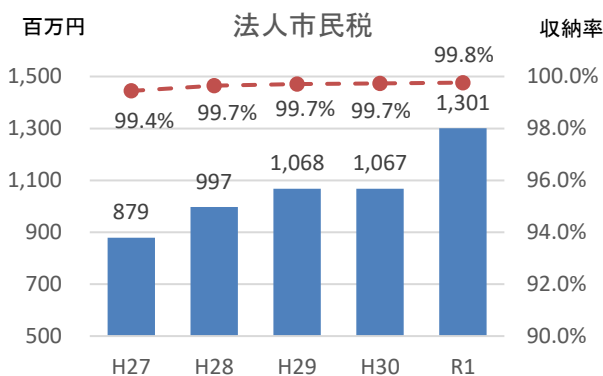
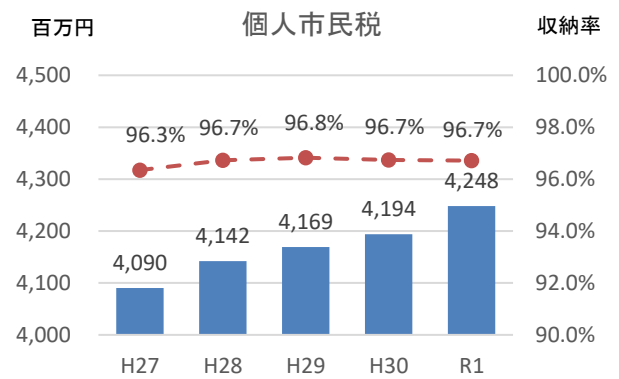
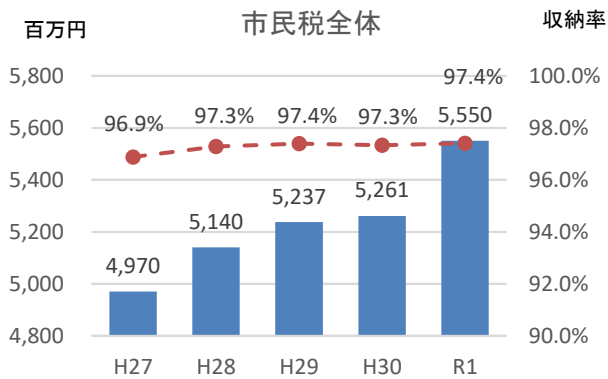

市 民 税

1. 個人の市民税・県民税

(1) 個人の市民税・県民税課税額に関する調（当初）

区分	年 度	納 税 義務者数	前年度比	市 民 税			
				所得割額 ※1	均等割額	合 計	前年度比
		人	%	千円	千円	千円	%
普 通 徴 収	平成28年度	7,654	97.2	631,960	31,104	663,064	99.0
	平成29年度	7,290	95.2	601,404	29,743	631,147	95.2
	平成30年度	6,697	91.9	565,799	28,395	594,194	94.1
	令和元年度	6,466	96.6	547,788	27,832	575,620	96.9
	令和2年度	6,184	95.6	712,872	32,143	745,015	129.4
特 別 徴 収 ※2	平成28年度	30,250	102.5	3,323,503	101,560	3,425,063	101.6
	平成29年度	31,078	102.7	3,397,795	104,500	3,502,295	102.3
	平成30年度	31,923	102.7	3,462,161	106,775	3,568,936	101.9
	令和元年度	32,543	101.9	3,528,583	108,700	3,637,283	101.9
	令和2年度	33,069	101.6	3,368,366	105,243	3,473,609	95.5
合 計	平成28年度	37,904	101.4	3,955,463	132,664	4,088,127	101.2
	平成29年度	38,368	101.2	3,999,199	134,243	4,133,442	101.1
	平成30年度	38,620	100.7	4,027,960	135,170	4,163,130	100.7
	令和元年度	39,009	101.0	4,076,371	136,532	4,212,903	101.2
	令和2年度	39,253	100.6	4,081,238	137,386	4,218,624	100.1

※1 所得割額は税額控除後の金額

※2 特別徴収には「給与特別徴収」と「年金特別徴収」を含む。

県 民 税				合 計			
所得割額	均等割額	合 計	前年度比	所得割額	均等割額	合 計	前年度比
千円	千円	千円	%	千円	千円	千円	%
421,088	17,774	438,862	99.0%	1,053,048	48,878	1,101,926	99.0%
400,791	16,996	417,787	95.2%	1,002,195	46,739	1,048,934	95.2%
377,024	16,226	393,250	94.1%	942,823	44,621	987,444	94.1%
365,054	15,904	380,958	96.9%	912,842	43,736	956,578	96.9%
465,247	18,256	483,503	126.9%	1,178,119	50,399	1,228,518	128.4%
2,215,023	58,034	2,273,057	101.6%	5,538,526	159,594	5,698,120	101.6%
2,264,574	59,714	2,324,288	102.3%	5,662,369	164,214	5,826,583	102.3%
2,307,446	61,014	2,368,460	101.9%	5,769,607	167,789	5,937,396	101.9%
2,351,721	62,114	2,413,835	101.9%	5,880,304	170,814	6,051,118	101.9%
2,245,032	59,939	2,304,971	95.5%	5,613,398	165,182	5,778,580	95.5%
2,636,111	75,808	2,711,919	101.2%	6,591,574	208,472	6,800,046	101.2%
2,665,365	76,710	2,742,075	101.1%	6,664,564	210,953	6,875,517	101.1%
2,684,470	77,240	2,761,710	100.7%	6,712,430	212,410	6,924,840	100.7%
2,716,775	78,018	2,794,793	101.2%	6,793,146	214,550	7,007,696	101.2%
2,710,279	78,195	2,788,474	99.8%	6,791,517	215,581	7,007,098	100.0%

(2) 個人の市民税の納税義務者等に関する調

年度	区分 所得者区分	均等割のみを納める者		所得割のみを納める者		均等割と所得割を	
		納税義務者数 (A)	均等割額 (B)	納税義務者数 (C)	所得割額 (D)	納税義務者数 (E)	均等割額 (F)
平成28年度	給与所得者	人 1,758	千円 6,153	人	千円	人 26,825	千円 93,888
	営業等所得者	190	665			1,091	3,819
	農業所得者	2	7			11	39
	その他の所得者	1,404	4,914			6,570	22,995
	家屋敷等のみ	53	186				
	合 計	3,407	11,925			34,497	120,741
平成29年度	給与所得者	1,817	6,360			27,157	95,050
	営業等所得者	193	676			1,112	3,892
	農業所得者	2	7			13	46
	その他の所得者	1,433	5,016			6,580	23,030
	家屋敷等のみ	61	214				
	合 計	3,506	12,273			34,862	122,018
平成30年度	給与所得者	1,807	6,324			27,522	96,327
	営業等所得者	195	682			1,064	3,724
	農業所得者	1	3			15	53
	その他の所得者	1,516	5,306			6,441	22,544
	家屋敷等のみ	59	207				
	合 計	3,578	12,522			35,042	122,648
令和元年度	給与所得者	1,827	6,394			27,987	97,955
	営業等所得者	187	654			1,069	3,742
	農業所得者	4	14			9	32
	その他の所得者	1,533	5,365			6,337	22,180
	家屋敷等のみ	56	196				
	合 計	3,607	12,623			35,402	123,909
令和2年度	給与所得者	1,877	6,569			28,303	99,061
	営業等所得者	187	655			1,056	3,696
	農業所得者	3	10			9	32
	その他の所得者	1,536	5,376			6,218	21,763
	家屋敷等のみ	64	224				
	合 計	3,667	12,834			35,586	124,552

納める者	合 計				納税義務者数 (A)+(C)+(E)	納税義務者数 の対前年度比
	均等割を納める者		所得割を納める者			
所得割額 (G)	納税義務者数 (A)+(E)	均等割額 (B)+(F)	納税義務者数 (C)+(E)	所得割額 (D)+(G)		
千円	人	千円	人	千円	人	%
3,342,043	28,583	100,041	26,825	3,342,043	28,583	101.4
165,831	1,281	4,484	1,091	165,831	1,281	101.7
1,741	13	46	11	1,741	13	100.0
445,828	7,974	27,909	6,570	445,828	7,974	101.1
	53	186			53	120.5
3,955,443	37,904	132,666	34,497	3,955,443	37,904	101.4
3,375,803	28,974	101,410	27,157	3,375,803	28,974	101.4
172,801	1,305	4,568	1,112	172,801	1,305	101.9
2,873	15	53	13	2,873	15	115.4
448,193	8,013	28,046	6,580	448,193	8,013	100.5
	61	214			61	115.1
3,999,670	38,368	134,291	34,862	3,999,670	38,368	101.2
3,428,239	29,329	102,651	27,522	3,428,239	29,329	101.2
160,551	1,259	4,406	1,064	160,551	1,259	96.5
2,585	16	56	15	2,585	16	106.7
436,585	7,957	27,850	6,441	436,585	7,957	99.3
	59	207			59	96.7
4,027,960	38,620	135,170	35,042	4,027,960	38,620	100.7
3,489,543	29,814	104,349	27,987	3,489,543	29,814	101.7
160,346	1,256	4,396	1,069	160,346	1,256	99.8
1,142	13	46	9	1,142	13	81.3
425,340	7,870	27,545	6,337	425,340	7,870	98.9
	56	196			56	94.9
4,076,371	39,009	136,532	35,402	4,076,371	39,009	101.0
3,517,792	30,180	105,630	28,303	3,517,792	30,180	101.2
162,193	1,243	4,351	1,056	162,193	1,243	99.0
1,043	12	42	9	1,043	12	92.3
400,210	7,754	27,139	6,218	400,210	7,754	98.5
	64	224			64	114.3
4,081,238	39,253	137,386	35,586	4,081,238	39,253	100.6

(3) 課税標準額段階別所得割額等に関する調

区分 年度	納税義務者数	総所得金額等						合計
		総所得金額、山林所得金額及び退職所得金額	土地等に係る事業所得	譲渡所得				
				長期	短期	株式等	先物取引	
平成28年度	人 34,497	千円 106,286,187	千円 -	千円 1,891,193	千円 16,161	千円 487,933	千円 143,564	千円 108,825,038
平成29年度	34,862	108,155,171	-	1,911,735	78,360	486,111	106,272	110,737,649
平成30年度	35,042	109,485,979	-	1,795,157	0	1,038,402	137,376	112,456,914
令和元年度	35,402	111,308,101	-	2,325,206	12,752	325,825	149,395	114,121,279
令和2年度	35,586	112,246,893	-	1,881,760	23,373	293,151	52,691	114,497,868

(令和2年度内訳)

区分	納税義務者数	総所得金額等						合計
		総所得金額、山林所得金額及び退職所得金額	土地等に係る事業所得	譲渡所得				
				長期	短期	株式等	先物取引	
10万円以下の金額	人 1,461	千円 896,110	千円 -	千円 561,309	千円 14,660	千円 65,951	千円 45,380	千円 1,583,410
10万円を超え100万円以下	11,663	15,717,460	-	496,375	5,953	30,096	696	16,250,580
100万円を超え200万円以下	9,791	24,368,248	-	342,626	374	38,106	3,905	24,753,259
200万円を超え300万円以下	5,914	22,523,917	-	214,565	0	5,309	1,889	22,745,680
300万円を超え400万円以下	3,188	16,380,897	-	8,992	2,098	12,776	0	16,404,763
400万円を超え550万円以下	2,060	13,490,030	-	139,212	288	2,688	0	13,632,218
550万円を超え700万円以下	624	5,115,032	-	27,058	0	95,302	0	5,237,392
700万円を超え1,000万円以下	476	4,950,008	-	14,970	0	2,724	12	4,967,714
1,000万円を超える金額	409	8,805,191	-	76,653	0	40,199	809	8,922,852

所得控除額	算 出 税 額						合 計	税 額 控除等	所得割額
	総所得金額、 山林所得金額 及び 退職所得金額	土地等に 係る事業 所得	譲 渡 所 得						
			長 期	短 期	株式等	先物取引			
千円 38,754,218	千円 4,053,402	千円 -	千円 55,429	千円 671	千円 14,405	千円 4,254	千円 4,128,161	千円 161,337	千円 3,954,907
39,532,334	4,119,118	-	55,579	4,159	14,426	3,147	4,196,429	188,982	3,999,519
39,853,498	4,179,563	-	52,572	0	30,798	4,111	4,267,044	218,970	4,027,797
40,520,121	4,248,650	-	67,945	688	9,477	4,454	4,331,214	246,357	4,076,316
40,939,964	4,279,577	-	55,536	1,241	8,438	1,547	4,346,339	257,308	4,081,238

所得控除額	算 出 税 額						合 計	税 額 控除等	所得割額
	総所得金額、 山林所得金額 及び 退職所得金額	土地等に 係る事業 所得	譲 渡 所 得						
			長 期	短 期	株式等	先物取引			
千円 870,769	千円 4,091	千円 -	千円 15,922	千円 771	千円 1,622	千円 1,328	千円 23,734	千円 2,473	千円 21,104
9,292,637	385,017	-	14,891	321	903	21	401,153	33,249	366,199
10,084,932	856,602	-	10,279	20	1,143	117	868,161	55,445	810,391
8,020,148	869,979	-	6,437	0	159	57	876,632	57,964	817,948
5,396,948	658,902	-	270	113	383	0	659,668	28,299	630,512
4,024,437	567,847	-	4,176	16	80	0	572,119	24,388	546,853
1,307,602	228,418	-	812	0	2,859	0	232,089	12,736	219,015
1,011,468	236,290	-	449	0	83	0	236,822	11,331	225,326
931,023	472,431	-	2,300	0	1,206	24	475,961	31,423	443,890

2. 法人市民税

(1) 法人市民税の月別調定額に関する調

区分		調定月					
		4月	5月	6月	7月	8月	9月
平成27年度	均等割額 (円)	7,524,800	22,348,700	47,156,000	7,298,100	11,368,200	9,744,500
	法人税割額 (円)	21,365,300	83,788,600	221,530,900	8,051,900	24,248,200	24,318,500
	合 計 (円)	28,890,100	106,137,300	268,686,900	15,350,000	35,616,400	34,063,000
	前年度比 (%)	155.4	148.0	58.0	109.8	70.9	130.6
平成28年度	均等割額 (円)	8,059,900	20,460,200	50,259,700	7,074,600	11,433,700	9,717,100
	法人税割額 (円)	23,965,800	40,883,000	338,263,900	11,477,600	25,837,000	21,384,000
	合 計 (円)	32,025,700	61,343,200	388,523,600	18,552,200	37,270,700	31,101,100
	前年度比 (%)	110.9	57.8	144.6	120.9	104.6	91.3
平成29年度	均等割額 (円)	8,409,600	27,448,200	44,243,700	6,640,200	11,326,500	9,794,500
	法人税割額 (円)	41,087,700	69,129,300	314,105,800	6,956,000	30,520,300	19,781,800
	合 計 (円)	49,497,300	96,577,500	358,349,500	13,596,200	41,846,800	29,576,300
	前年度比 (%)	154.6	157.4	92.2	73.3	112.3	95.1
平成30年度	均等割額 (円)	8,370,800	28,789,500	42,192,600	6,487,900	10,559,800	10,385,600
	法人税割額 (円)	24,523,000	85,489,700	299,063,700	9,424,800	24,988,000	31,847,100
	合 計 (円)	32,893,800	114,279,200	341,256,300	15,912,700	35,547,800	42,232,700
	前年度比 (%)	66.5	118.3	95.2	117.0	84.9	142.8
令和元年度	均等割額 (円)	8,787,200	24,275,400	46,871,300	6,594,400	12,722,200	8,462,000
	法人税割額 (円)	25,064,400	69,110,200	466,957,700	9,609,400	32,647,300	16,433,000
	合 計 (円)	33,851,600	93,385,600	513,829,000	16,203,800	45,369,500	24,895,000
	前年度比 (%)	102.9	81.7	150.6	101.8	127.6	58.9

10月	11月	12月	1月	2月	3月	翌4月	合 計
9,823,800	36,391,000	10,664,800	3,637,900	9,740,300	7,588,100	△ 875,000	182,411,200
47,579,900	141,381,500	73,018,000	6,907,800	18,734,900	29,457,400	△ 2,209,900	698,173,000
57,403,700	177,772,500	83,682,800	10,545,700	28,475,200	37,045,500	△ 3,084,900	880,584,200
81.0	59.1	214.4	119.5	106.7	77.8	1,503.4	77.4
9,713,900	32,214,800	11,602,100	3,317,400	7,565,700	8,223,900	0	179,643,000
34,180,500	142,672,100	129,728,700	4,752,900	13,196,800	31,560,900	△ 336,900	817,566,300
43,894,400	174,886,900	141,330,800	8,070,300	20,762,500	39,784,800	△ 336,900	997,209,300
76.5	98.4	168.9	76.5	72.9	107.4	10.9	113.2
10,243,000	37,450,900	13,085,600	3,414,700	7,833,700	8,250,400	△ 20,000	188,121,000
33,223,700	138,534,800	162,416,800	5,911,700	18,656,400	41,497,400	△ 1,687,500	880,134,200
43,466,700	175,985,700	175,502,400	9,326,400	26,490,100	49,747,800	△ 1,707,500	1,068,255,200
99.0	100.6	124.2	115.6	127.6	125.0	506.8	107.1
10,016,300	34,683,700	15,401,200	3,912,400	8,440,600	8,297,900	0	187,538,300
27,068,200	155,713,000	165,143,100	8,591,200	13,460,200	34,249,900	△ 211,900	879,350,000
37,084,500	190,396,700	180,544,300	12,503,600	21,900,800	42,547,800	△ 211,900	1,066,888,300
85.3	108.2	102.9	134.1	82.7	85.5	12.4	99.9
9,110,400	37,635,600	16,044,000	3,564,100	8,663,100	7,557,400	0	190,287,100
35,141,900	146,028,600	247,049,700	9,845,900	18,067,100	36,426,900	△ 536,000	1,111,846,100
44,252,300	183,664,200	263,093,700	13,410,000	26,730,200	43,984,300	△ 536,000	1,302,133,200
119.3	96.5	145.7	107.2	122.1	103.4	252.9	122.0

(2) 法人数等の推移

区 分		平成28年度		平成29年度		平成30年度		令和元年度		令和2年度	
		法人数	均等割 税 率	法人数	均等割 税 率	法人数	均等割 税 率	法人数	均等割 税 率	法人数	均等割 税 率
資本金の 金 額	従業員数										
50億円超	50人超	社 10	千円 3,000	社 11	千円 3,000	社 11	千円 3,000	社 13	千円 3,000	社 10	千円 3,000
10億円超 50億円以下	50人超	7	1,750	7	1,750	7	1,750	9	1,750	9	1,750
10億円超	50人以下	70	410	67	410	66	410	72	410	63	410
1億円超 10億円以下	50人超	17	400	20	400	19	400	20	400	19	400
	50人以下	61	160	61	160	67	160	65	160	66	160
1千万円超 1億円以下	50人超	31	150	33	150	35	150	34	150	32	150
	50人以下	219	130	225	130	219	130	227	130	217	130
1千万円以下	50人超	11	120	12	120	13	120	12	120	13	120
その他の法人等		1,218	50	1,199	50	1,213	50	1,238	50	1,202	50
合 計		1,644		1,635		1,650		1,690		1,631	

(3) 法人税割の税率の推移

犬山市では、昭和53年6月1日からの事業年度に係る法人税割について、超過課税（不均一課税）を実施している。

- ・昭和53年6月1日から昭和58年5月31日までの間に終了する事業年度分
→ 資本等の金額が1億円以下、かつ法人税額が400万円以下の法人＝12.1%
その他の法人＝14.5%
- ・昭和58年6月1日から昭和63年5月31日までの間に終了する事業年度分
→ 資本等の金額が1億円以下、かつ法人税額が400万円以下の法人＝12.3%
その他の法人＝14.7%
- ・昭和63年6月1日から平成26年9月30日までの間に終了する事業年度分
→ 資本等の金額が1億円以下、かつ法人税額が800万円以下の法人＝12.3%
その他の法人＝14.7%
- ・平成26年10月1日から令和元年9月30日までの間に終了する事業年度分
→ 資本等の金額が1億円以下、かつ法人税額が800万円以下の法人＝9.7%
その他の法人＝12.1%
- ・令和元年10月1日から令和5年9月30日までの間に終了する事業年度分
→ 資本等の金額が1億円以下、かつ法人税額が800万円以下の法人＝6.0%
その他の法人＝8.4%

固定資産税・

都市計画税

1. 年度別調定額に関する調（当初）

区 分	平成28年度		平成29年度		平成30年度		令和元年度		令和2年度		
	調定額	前年度比	調定額	前年度比	調定額	前年度比	調定額	前年度比	調定額	前年度比	
固定資産税	土地	千円 2,043,736	% 99.8	千円 2,039,129	% 99.8	千円 1,992,970	% 97.7	千円 1,987,309	% 99.7	千円 1,985,185	% 99.9
	家屋	2,121,470	104.3	2,159,956	101.8	2,121,654	98.2	2,172,157	102.4	2,236,996	103.0
	償却資産	1,030,753	101.2	1,063,015	103.1	1,062,687	100.0	1,052,062	99.0	1,026,346	97.6
	交付金	39,523	100.7	39,532	100.0	43,231	109.4	42,999	99.5	43,035	100.1
	小計	5,235,482	101.9	5,301,632	101.3	5,220,542	98.5	5,254,527	100.7	5,291,562	100.7
都市計画税	土地	415,929	99.7	414,054	99.5	413,096	99.8	411,484	99.6	410,649	99.8
	家屋	323,384	104.3	328,676	101.6	325,183	98.9	333,500	102.6	345,306	103.5
	小計	739,313	101.7	742,730	100.5	738,279	99.4	744,984	100.9	755,955	101.5
合計	5,974,795	101.8	6,044,362	101.2	5,958,821	98.6	5,999,511	100.7	6,047,517	100.8	

2. 年度別納税義務者数に関する調

区 分	平成28年度		平成29年度		平成30年度		令和元年度		令和2年度		
	納税義務者数	前年度比	納税義務者数	前年度比	納税義務者数	前年度比	納税義務者数	前年度比	納税義務者数	前年度比	
固定資産税	土地	人 23,003	% 100.6	人 23,079	% 100.3	人 23,263	% 100.8	人 23,300	% 100.2	人 23,439	% 100.6
	家屋	23,685	100.8	23,772	100.4	23,952	100.8	24,090	100.6	24,257	100.7
	償却資産	795	99.5	822	103.4	841	102.3	865	102.9	896	103.6
	交付金	5	100.0	5	100.0	5	100.0	5	100.0	5	100.0
	小計	29,791	100.3	29,716	99.7	30,129	101.4	30,033	99.7	30,259	100.8
都市計画税	土地	14,712	100.7	14,780	100.5	14,931	101.0	14,983	100.3	15,081	100.7
	家屋	14,990	101.1	15,072	100.5	15,213	100.9	15,342	100.8	15,494	101.0
	小計	19,029	100.4	19,184	100.8	19,211	100.1	19,452	101.3	19,566	100.6

3. 土地に関する概要

種 別		区 分	年 度	評価総地積	決定価格総額	評 価 総筆数	1 m ² あたり 平均価格	決定価格 前年度比
				m ²	千円	筆	円	%
田	一 般 田		平成30年度	6,531,453	804,546	10,032	123	99.9
			令和元年度	6,509,126	802,226	9,996	123	99.7
			令和2年度	6,499,419	801,046	10,008	123	99.9
	宅地介在及び 市街化区域田		平成30年度	98,739	1,958,167	335	19,832	100.9
			令和元年度	87,331	1,696,709	319	19,428	86.6
			令和2年度	84,596	1,635,207	310	19,330	96.4
畑	一 般 畑		平成30年度	3,318,290	258,830	9,333	78	99.7
			令和元年度	3,310,237	258,132	9,309	78	99.7
			令和2年度	3,145,658	249,315	9,099	79	96.6
	宅地介在及び 市街化区域畑		平成30年度	364,322	10,143,337	1,902	27,842	96.9
			令和元年度	351,208	9,752,817	1,836	27,769	96.1
			令和2年度	338,418	9,347,145	1,796	27,620	95.8
宅 地		平成30年度	10,348,803	333,103,841	66,083	32,188	100.3	
		令和元年度	10,379,013	333,211,522	66,482	32,104	100.0	
		令和2年度	10,439,984	334,063,290	66,924	31,998	100.3	
そ の 他		平成30年度	13,122,281	28,813,262	14,198	2,196	86.4	
		令和元年度	13,089,110	29,016,251	14,325	2,217	100.7	
		令和2年度	13,203,408	28,192,728	14,345	2,135	97.2	
合 計		平成30年度	33,783,888	375,081,983	101,883	11,102	99.0	
		令和元年度	33,726,025	374,737,657	102,267	11,111	99.9	
		令和2年度	33,711,483	374,288,731	102,482	11,103	99.9	

4. 家屋に関する概要

① 評価状況

種類 \ 区分	年度	棟数	総床面積	決定価格	1㎡当たり 平均価格	決定価格 前年度比
木造	平成30年度	棟 26,725	㎡ 2,533,146	千円 56,812,861	円 22,428	% 97.1
	令和元年度	26,618	2,547,096	59,516,632	23,366	104.8
	令和2年度	26,570	2,558,546	62,048,906	24,252	104.3
非木造	平成30年度	10,423	2,955,505	100,221,630	33,910	99.0
	令和元年度	10,455	2,964,191	101,555,048	34,261	101.3
	令和2年度	10,501	2,985,909	104,140,553	34,877	102.5
合計	平成30年度	37,148	5,488,651	157,034,491	28,611	98.3
	令和元年度	37,073	5,511,287	161,071,680	29,226	102.6
	令和2年度	37,071	5,544,455	166,189,459	29,974	103.2

② 木造家屋

種類 \ 区分	専用住宅		事務所・銀行・店舗		工場・倉庫		その他	
	棟数	総床面積	棟数	総床面積	棟数	総床面積	棟数	総床面積
平成30年度	棟 19,786	㎡ 2,203,785	棟 374	㎡ 29,402	棟 657	㎡ 41,190	棟 5,908	㎡ 258,769
令和元年度	19,845	2,217,995	371	29,104	638	40,143	5,764	259,854
令和2年度	19,911	2,231,287	375	29,546	625	39,531	5,659	258,182

③ 非木造家屋

種類 \ 区分	住宅・アパート		事務所・店舗・百貨店		工場・倉庫・市場		その他	
	棟数	総床面積	棟数	総床面積	棟数	総床面積	棟数	総床面積
平成30年度	棟 4,636	㎡ 997,646	棟 659	㎡ 286,613	棟 1,761	㎡ 1,282,890	棟 3,367	㎡ 388,356
令和元年度	4,668	1,002,045	661	292,056	1,761	1,284,462	3,365	385,628
令和2年度	4,690	1,010,422	665	295,968	1,761	1,295,611	3,385	383,908

5. 令和元年 新增築分家屋に関する調

① 木 造

種 類 \ 区 分	棟 数	床 面 積	決 定 価 格	1 m ² 当たり 平均価格
専 用 住 宅	282 ^棟	32,762 ^{m²}	2,485,698 ^{千円}	75,871 ^円
そ の 他	19	3,104	229,409	73,908
合 計	301	35,866	2,715,107	75,701

② 非 木 造

種 類 \ 区 分	棟 数	床 面 積	決 定 価 格	1 m ² 当たり 平均価格
事務所・店舗・百貨店	9 ^棟	4,462 ^{m²}	437,982 ^{千円}	98,158 ^円
住 宅 ・ アパート	67	11,327	1,088,617	96,108
工 場 ・ 倉 庫 ・ 市 場	11	13,739	1,092,444	79,514
そ の 他	31	1,827	160,252	87,713
合 計	118	31,355	2,779,295	88,640

6. 令和元年 減少分家屋に関する調

① 木 造

種 類 \ 区 分	棟 数	床 面 積	決 定 価 格	1 m ² 当たり 平均価格
専 用 住 宅	213 ^棟	19,117 ^{m²}	160,900 ^{千円}	8,417 ^円
そ の 他	140	5,178	21,664	4,184
合 計	353	24,295	182,564	7,514

② 非 木 造

種 類 \ 区 分	棟 数	床 面 積	決 定 価 格	1 m ² 当たり 平均価格
事務所・店舗・百貨店	2 ^棟	322 ^{m²}	11,716 ^{千円}	36,385 ^円
住 宅 ・ アパート	18	4,826	145,540	30,157
工 場 ・ 倉 庫 ・ 市 場	10	881	5,593	6,348
そ の 他	26	4,136	100,404	24,276
合 計	56	10,165	263,253	25,898

7. 新築住宅に対する軽減税額に関する調

区分 年度	地方税法附則第15条の6				地方税法附則第15条の7				平成27年附則 第17条第10項		合 計	
	第 1 項		第 2 項		第 1 項		第 2 項		件数	軽減 税額	件数	軽減 税額
	件数	軽減 税額	件数	軽減 税額	件数	軽減 税額	件数	軽減 税額				
H28	795	36,945	246	8,380	534	29,123	11	609	0	0	1,586	75,057
H29	791	35,574	155	6,991	482	27,605	12	682	0	0	1,440	70,852
H30	751	33,902	178	7,995	495	27,954	10	562	0	0	1,434	70,413
R 1	809	37,530	179	8,030	507	30,027	7	412	0	0	1,502	75,999
R 2	787	39,609	255	12,025	507	31,096	5	289	0	0	1,554	83,019

地方税法第15条の6 第1項 新築住宅軽減 1/2 3年間
 " 第2項 新築住宅軽減 1/2 5年間
 地方税法第15条の7 第1項 長期優良住宅新築軽減 1/2 5年間
 " 第2項 長期優良住宅新築軽減 1/2 7年間
 平成27年附則 第17条第10項 特定市街化農地転用による賃貸借住宅軽減 1/2

8. 令和2年度 償却資産に関する概要

種 類	決 定 価 格	課税標準額	課税標準額の内訳		
			課税標準の特例 規定の適用を受 けるもの (A)	(A)以外のもの	
市長が価格等を決定したものの	構 築 物	11,738,773	11,216,505	372,512	10,843,993
	機 械 及 び 装 置	38,254,659	37,374,387	356,531	37,017,856
	船 舶	5,103	5,103	0	5,103
	航 空 機	0	0	0	0
	車輛及び運搬具	350,847	350,847	0	350,847
	工具、器具及び備品	8,857,215	8,833,434	5,464	8,827,970
	小 計	59,206,597	57,780,276	734,507	57,045,769
法第389条関係	総務大臣が価格等を決定し配分したもの	15,804,366	15,561,498		
	県知事が価格等を決定し配分したもの	0	0		
	小 計	15,804,366	15,561,498		

9. 国有資産等所在市町村交付金に関する調

(単位：千円)

	平成28年度	平成29年度	平成30年度	令和元年度	令和2年度
交付金の額	39,523	39,532	43,231	42,999	43,035

10. 課税台帳縦覧件数及び審査申出件数

区 分 年 度	縦覧件数 (窓口のみ)	閲 覧 件 数		縦覧・閲覧 実 人 数	審査申出 件 数	審査対象	審査方法	決定事項
		窓口受付	郵送依頼					
平成28年度	4	182	8	124	0	—	—	—
平成29年度	16	191	12	131	0	—	—	—
平成30年度	11	149	12	110	0	—	—	—
令和元年度	15	184	11	131	0	—	—	—
令和2年度	14	162	18	98	0	—	—	—

11. 都市計画区域の面積

(単位：千㎡)

	市の面積	市街化区域	市街化調整区域
都市計画区域	74,900	10,570	64,330

12. 令和2年度 都市計画税の決定価格及び課税標準額等に関する調

① 土地

区 分		地 積	筆 数	決 定 価 格	課税標準額
宅地等	宅 地	千㎡ 6,349	筆 26,560	千円 238,171,666	千円 118,206,045
	その他	606	2,995	17,536,591	11,822,523
	小 計	6,955	29,555	255,708,257	130,028,568
農 地		597	2,575	10,994,956	7,273,388
合 計		7,552	32,130	266,703,213	137,301,956

② 家 屋

区 分		床 面 積	棟 数	決 定 価 格	課税標準額
木 造 家 屋		㎡ 1,501,352	棟 14,828	千円 38,968,007	千円 38,962,508
木造以外の家屋		2,119,776	7,963	76,455,342	76,399,281
合 計		3,621,128	22,791	115,423,349	115,361,789

①土地+②家屋 合 計				千円 382,126,562	千円 252,663,745
----------------	--	--	--	-------------------	-------------------

諸 税

1. 軽自動車税

(1) 軽自動車税（種別割）調定額等に関する調（当初）

区 分		税 率	平 成 28 年 度			平 成 29 年 度					
			課税台数	税 額	前年度比	課税台数	税 額	前年度比			
原 動 機 付 自 転 車	第1種（50cc以下）	円 2,000	台 2,159	円 4,318,000	% 189.6	台 2,094	円 4,188,000	% 97.0			
	第2種乙（50cc超90cc以下）	2,000	158	316,000	163.6	153	306,000	96.8			
	第2種甲（90cc超125cc以下）	2,400	344	825,600	158.3	348	835,200	101.2			
	ミニカー	3,700	52	192,400	157.1	47	173,900	90.4			
	小 計		2,713	5,652,000	181.4	2,642	5,503,100	97.4			
軽 自 動 車	二 輪（被けん引車含む）		3,600	744	2,678,400	148.8	733	2,638,800	98.5		
	三 輪	旧 税 率	3,100	0	0	-	0	0	-		
		新 税 率	3,900	0	0		0	0	-		
		軽 課	75%軽減	1,000	0		0	0	0	-	
			50%軽減	2,000	0		0	0	0	-	
			25%軽減	3,000	0		0	0	0	-	
		重課税率	4,600	0	0		0	0	-		
	乗 用	営 業 用	旧 税 率	5,500	0	0	-	0	0	-	
			新 税 率	6,900	0	0		0	0	-	
			軽 課	75%軽減	1,800	0		0	0	0	-
				50%軽減	3,500	0		0	0	0	-
				25%軽減	5,200	0		0	0	0	-
		重課税率	8,200	0	0	0	0	-			
		自 家 用	旧 税 率	7,200	11,677	84,074,400	-	10,412	74,966,400	89.2	
			新 税 率	10,800	105	1,134,000		1,317	14,223,600	1,254.3	
			軽 課	75%軽減	2,700	2		5,400	0	0	-
				50%軽減	5,400	464		2,505,600	498	2,689,200	107.3
	25%軽減			8,100	505	4,090,500		389	3,150,900	77.0	
	重課税率	12,900	1,635	21,091,500	1,991	25,683,900	121.8				
	上 貨 物 用	営 業 用	旧 税 率	3,000	72	216,000	108.9	69	207,000	95.8	
			新 税 率	3,800	4	15,200		9	34,200	225.0	
			軽 課	75%軽減	1,000	0		0	0	0	-
				50%軽減	1,900	0		0	0	0	-
				25%軽減	2,900	0		0	3	8,700	-
		重課税率	4,500	6	27,000	5	22,500	83.3			
		自 家 用	旧 税 率	4,000	2,164	8,656,000	113.2	1,914	7,656,000	88.4	
			新 税 率	5,000	130	650,000		310	1,550,000	238.5	
			軽 課	75%軽減	1,300	0		0	0	0	-
				50%軽減	2,500	0		0	0	0	-
	25%軽減			3,800	32	121,600		20	76,000	62.5	
重課税率	6,000	994	5,964,000	1,050	6,300,000	105.6					
専ら雪上を走行するもの		3,200	0	0	-	0	0	-			
小 計			18,534	131,229,600	112.9	18,720	139,207,200	106.1			
小 型 特 殊 自 動 車	農耕作業用自動車	2,400	410	984,000	150.7	404	969,600	98.5			
	その他のもの	5,900	145	855,500	125.5	145	855,500	100.0			
	小 計		555	1,839,500	137.9	549	1,825,100	99.2			
二輪の小型自動車		6,000	978	5,868,000	156.9	960	5,760,000	98.2			
合 計			22,780	144,589,100	116.2	22,871	152,295,400	105.3			

※1 各年度の「課税台数」には、課税保留分及び減免分は含まない。

※2 「旧税率」の適用対象は、平成27年3月31日以前に新車新規登録された車両

平成 30 年 度			令 和 元 年 度			令 和 2 年 度		
課税台数	税 額	前年度比	課税台数	税 額	前年度比	課税台数	税 額	前年度比
台	円	%	台	円	%	台	円	%
2,066	4,132,000	98.7	2,041	4,082,000	98.8	1,950	3,900,000	95.5
147	294,000	96.1	147	294,000	100.0	141	282,000	95.9
368	883,200	105.7	377	904,800	102.4	403	967,200	106.9
47	173,900	100.0	45	166,500	95.7	44	162,800	97.8
2,628	5,483,100	99.6	2,610	5,447,300	99.3	2,538	5,312,000	97.5
733	2,638,800	100.0	736	2,649,600	100.4	734	2,642,400	99.7
0	0	-	0	0	-	0	0	-
0	0	-	0	0	-	0	0	-
0	0	-	0	0	-	0	0	-
0	0	-	0	0	-	0	0	-
0	0	-	0	0	-	0	0	-
0	0	-	0	0	-	0	0	-
0	0	-	0	0	-	0	0	-
0	0	-	0	0	-	0	0	-
0	0	-	0	0	-	0	0	-
0	0	-	0	0	-	0	0	-
0	0	-	0	0	-	0	0	-
9,390	67,608,000	90.2	8,296	59,731,200	88.3	7,228	52,041,600	87.1
2,601	28,090,800	197.5	3,719	40,165,200	143.0	4,739	51,181,200	127.4
0	0	-	0	0	-	0	0	-
269	1,452,600	54.0	185	999,000	68.8	126	680,400	68.1
487	3,944,700	125.2	593	4,803,300	121.8	594	4,811,400	100.2
2,077	26,793,300	104.3	2,134	27,528,600	102.7	2,291	29,553,900	107.4
62	186,000	89.9	50	150,000	80.6	41	123,000	82.0
9	34,200	100.0	23	87,400	255.6	34	129,200	147.8
0	0	-	0	0	-	0	0	-
0	0	-	0	0	-	0	0	-
1	2,900	33.3	4	11,600	400.0	2	5,800	50.0
5	22,500	100.0	9	40,500	180.0	12	54,000	133.3
1,692	6,768,000	88.4	1,473	5,892,000	87.1	1,268	5,072,000	86.1
468	2,340,000	151.0	611	3,055,000	130.6	768	3,840,000	125.7
0	0	-	0	0	-	0	0	-
0	0	-	0	0	-	0	0	-
14	53,200	70.0	26	98,800	185.7	23	87,400	88.5
1,110	6,660,000	105.7	1,154	6,924,000	104.0	1,161	6,966,000	100.6
0	0	-	0	0	-	0	0	-
18,918	146,595,000	105.3	19,013	152,136,200	103.8	19,021	157,188,300	103.3
397	952,800	98.3	390	936,000	98.2	393	943,200	100.8
142	837,800	97.9	141	831,900	99.3	146	861,400	103.5
539	1,790,600	98.1	531	1,767,900	98.7	539	1,804,600	102.1
993	5,958,000	103.4	1,020	6,120,000	102.7	1,022	6,132,000	100.2
23,078	159,826,700	104.9	23,174	165,471,400	103.5	23,120	170,436,900	103.0

(2) 令和2年度 軽自動車台数の状況 (賦課期日現在)

(単位：台)

区 分	登録台数	非課税 等台数	課税台数	減 免 台 数			実課税 台 数			
				公益使用	身障者	計				
原 動 機 付 自 転 車	第1種 (50cc以下)	1,974	21	1,953	0	3	3	1,950		
	第2種乙 (50cc超90cc以下)	153	12	141	0	0	0	141		
	第2種甲 (90cc超125cc以下)	411	8	403	0	0	0	403		
	ミニカー	44	0	44	0	0	0	44		
	小 計	2,582	41	2,541	0	3	3	2,538		
軽 自 動 車	二 輪	683	4	679	0	0	0	679		
	二輪の被けん引車	55	0	55	0	0	0	55		
	三 輪	0	0	0	0	0	0	0		
	四 輪 以 上	乗 用	営業用	0	0	0	0	0	0	
			自家用	15,207	22	15,185	18	189	207	14,978
		貨物用	営業用	89	0	89	0	0	0	89
			自家用	3,304	49	3,255	11	24	35	3,220
	専ら雪上を走行するもの	0	0	0	0	0	0	0		
小 計	19,338	75	19,263	29	213	242	19,021			
小 型 特 殊 自 動 車	農耕作業用自動車	393	0	393	0	0	0	393		
	その他のもの	146	0	146	0	0	0	146		
	小 計	539	0	539	0	0	0	539		
二輪の小型自動車		1,023	1	1,022	0	0	0	1,022		
合 計		23,482	117	23,365	29	216	245	23,120		

(3) 軽自動車税 (環境性能割) 令和元年10月1日～

(単位：円)

年 度	令和元年度 ※
現年課税分	1,667,000
滞納繰越分	

※令和元年度分は、令和元年10月～令和2年1月取得分

2. 市たばこ税

(1) 市たばこ税調定額等に関する調

区 分		平成27年度	平成28年度	平成29年度	平成30年度	令和元年度
売 渡 本 数	旧3級品を除く 製造たばこ (本)	78,197,747	77,736,034	73,887,090	67,923,882	66,793,784
	前年度比 (%)	103.7	99.4	95.0	91.9	98.3
	旧3級品の 紙巻たばこ (本)	3,792,780	3,553,760	2,707,580	1,935,420	966,040
	前年度比 (%)	111.8	93.7	76.2	71.5	49.9
	計 (本)	81,990,527	81,289,794	76,594,670	69,859,302	67,759,824
	1人当たりの本数 (本)	1,097	1,122	1,031	944	920
	1世帯当たりの 本数 (本)	2,711	2,769	2,769	2,244	2,165
税 率	旧3級品を除く 製造たばこ	1,000本につき 5,262円	1,000本につき 5,262円	1,000本につき 5,262円	1,000本につき 5,692円 (H30.10~)	1,000本につき 5,692円
	旧3級品の 紙巻たばこ	1,000本につき 2,495円	1,000本につき 2,925円 (H28.4~)	1,000本につき 3,355円 (H29.4~)	1,000本につき 4,000円 (H30.4~)	1,000本につき 5,692円 (R元.10~)
税 額	調 定 額 (円)	420,939,532	419,303,557	397,771,349	377,385,825	384,076,956
	上記のうち 手持品課税分 (円)	0	50,705	32,648	1,478,322	19,161
	前年度比 (%)	103.8	99.6	94.9	94.9	101.8

3. 入 湯 税

(1) 入湯税調定額等に関する調

区 分 \ 年 度		平成27年度	平成28年度	平成29年度	平成30年度	令和元年度
入 湯 客	総入湯客数 (人)	127,193	116,813	116,780	103,579	55,702
	課税免除分 (人)	9,853	9,031	7,213	4,810	3,665
	課税対象者数 (人)	117,340	107,782	109,567	98,769	52,037
税 額	調 定 額 (円)	17,601,000	16,167,300	16,435,050	14,815,350	7,805,550
	前年度比 (%)	97.8	91.9	101.7	90.1	52.7
税 率		入湯客1人1日につき 150円				

(2) 月別入湯客数の推移

(単位：人)

申告月 年度		4月	5月	6月	7月	8月	9月	10月	11月	12月	1月	2月	3月	合計
平成 27 年度	総入 湯客	11,463	10,139	10,995	9,038	8,962	13,127	10,199	11,146	11,410	10,292	10,910	9,512	127,193
	課税 免除	970	1,376	1,182	467	686	1,601	693	901	316	410	555	696	9,853
	課税 対象	10,493	8,763	9,813	8,571	8,276	11,526	9,506	10,245	11,094	9,882	10,355	8,816	117,340
平成 28 年度	総入 湯客	10,569	10,316	9,896	8,947	8,430	11,868	8,661	10,194	10,190	9,529	9,719	8,494	116,813
	課税 免除	1,173	1,286	1,312	592	645	1,216	363	499	269	488	810	378	9,031
	課税 対象	9,396	9,030	8,584	8,355	7,785	10,652	8,298	9,695	9,921	9,041	8,909	8,116	107,782
平成 29 年度	総入 湯客	10,702	10,213	10,161	8,774	8,533	12,101	8,729	9,348	10,577	9,594	9,261	8,787	116,780
	課税 免除	989	1,049	1,106	609	464	1,297	226	226	294	402	353	198	7,213
	課税 対象	9,713	9,164	9,055	8,165	8,069	10,804	8,503	9,122	10,283	9,192	8,908	8,589	109,567
平成 30 年度	総入 湯客	10,985	8,134	8,930	8,327	7,725	10,539	8,208	9,204	9,355	8,236	7,581	6,355	103,579
	課税 免除	607	303	295	204	565	1,151	287	194	214	473	341	176	4,810
	課税 対象	10,378	7,831	8,635	8,123	7,160	9,388	7,921	9,010	9,141	7,763	7,240	6,179	98,769
令和 元 年度	総入 湯客	8,614	7,259	8,013	7,359	7,568	10,277	1,189	1,199	1,333	1,069	884	938	55,702
	課税 免除	587	472	348	177	481	1,090	133	72	102	83	61	59	3,665
	課税 対象	8,027	6,787	7,665	7,182	7,087	9,187	1,056	1,127	1,231	986	823	879	52,037

※ 申告月前月の1日から末日までの入湯客数。

徵 収

1. 納付状況の調

(1) 口座振替の年度別利用状況

区 分		年 度				
		平成27年度	平成28年度	平成29年度	平成30年度	令和元年度
市(普通徴収) 県民税	納税義務者数 (人)	7,875	7,654	8,290	6,697	6,466
	口座振替件数 (件)	3,478	3,345	3,145	2,874	2,712
	利 用 率 (%)	44.2	43.7	37.9	42.9	41.9
固都 定市 資計 産画 税	納税義務者数 (人)	29,689	29,791	29,716	30,129	30,033
	口座振替件数 (件)	14,477	14,311	14,217	14,108	13,976
	利 用 率 (%)	48.8	48.0	47.8	46.8	46.5
軽 自 動 車 税	納税義務者数 (人)	22,503	22,780	22,871	23,078	23,174
	口座振替件数 (件)	4,709	4,870	4,743	4,921	4,767
	利 用 率 (%)	20.9	21.4	20.7	21.3	20.6
合 計	納税義務者数 (人)	60,067	60,225	60,877	59,904	59,673
	口座振替件数 (件)	22,664	22,526	22,105	21,903	21,455
	利 用 率 (%)	37.7	37.4	36.3	36.6	36.0

(2) 収納代行（コンビニエンスストア収納）の状況

科目	年 度 区 分	平 成 3 0 年 度			令 和 元 年 度		
		取扱件数 件	納 税 額 円	1件当たり の納税額 円	取扱件数 件	納 税 額 円	1件当たり の納税額 円
市(普通徴収) 県民税	現 年 分	10,126	325,599,844	32,154	10,096	323,243,105	32,016
	滞納繰越分	1,221	27,007,007	22,118	1,276	26,455,475	20,733
固都 定市 資計 産画 税	現 年 分	16,336	590,541,500	36,149	17,327	634,912,400	36,642
	滞納繰越分	246	5,823,307	23,671	362	7,235,704	19,988
軽 自 動 車 税	現 年 分	11,040	78,389,960	7,100	11,424	83,495,462	7,308
	滞納繰越分	148	586,360	3,961	204	1,050,520	5,149
合 計	現 年 分	37,502	994,531,304	26,519	38,847	1,041,650,967	26,814
	滞納繰越分	1,615	33,416,674	20,691	1,842	34,741,699	18,860

※ 本税のみの集計（延滞金、督促手数料は含まず。）

※ 取扱件数は、期別ごとの集計

2. 滞納整理に関する調

(1) 督促状発送状況に関する調

(単位：件)

税目 \ 年度	平成27年度	平成28年度	平成29年度	平成30年度	令和元年度
個人市県民税 (普通徴収)	7,400	6,760	5,424	6,660	7,122
個人市県民税 (特別徴収)	440	563	549	522	641
法人市民税	59	39	36	29	49
固定資産税 都市計画税	7,071	7,541	7,208	7,188	7,372
軽自動車税	2,287	2,355	2,263	2,141	2,119
合計	17,257	17,258	15,480	16,540	17,303

※督促状発送件数には、随時分を含む。

(2) 差押財産等に関する調

(単位：件)

区分 \ 年度	平成27年度	平成28年度	平成29年度	平成30年度	令和元年度	
不動産	差押	52	54	85	26	22
	解除	34	22	33	15	16
動産	差押	0	0	0	1	0
	解除	0	0	0	1	0
電話加入権	差押	0	0	0	0	0
	解除	0	4	2	0	0
債権	差押	690	659	578	379	304
	解除	132	146	114	104	123
合計	差押	742	713	663	406	326
	解除	166	172	149	120	139

※ 国民健康保険税、後期高齢者医療保険料、介護保険料の滞納分を含む。

(3) 差押財産の換価状況

年度 区分	平成27年度		平成28年度		平成29年度		平成30年度		令和元年度	
	件数	金額	件数	金額	件数	金額	件数	金額	件数	金額
不動産	1	344,504	1	352,980	0	0	0	0	0	0
動産	0	0	0	0	0	0	0	0	0	0
債権	1,050	83,037,324	1,638	105,551,441	1,529	90,570,428	1,121	55,918,224	744	36,252,477
合計	1,051	83,381,828	1,639	105,904,421	1,529	90,570,428	1,121	55,918,224	744	36,252,477

※ 国民健康保険税、後期高齢者医療保険料、介護保険料の滞納分を含む

(4) 不納欠損処分状況

年度 区分	平成27年度		平成28年度		平成29年度		平成30年度		令和元年度		
	件数	金額	件数	金額	件数	金額	件数	金額	件数	金額	
地方税法 第15条の 7 小計	第4項	204	3,261,627	120	2,861,768	31	9,613,500	243	7,648,619	407	7,635,663
	第5項	96	10,002,772	502	17,127,014	214	5,391,350	281	3,488,183	434	5,605,746
	小計	300	13,264,399	622	19,988,782	245	15,004,850	524	11,136,802	841	13,241,409
地方税法 第18条 第1項	741	9,030,364	366	4,586,411	290	3,600,611	403	4,536,268	442	7,354,688	
合計	1,041	22,294,763	988	24,575,193	535	18,605,461	927	15,673,070	1,283	20,596,097	

3. 還付金等の支出額に関する調

(1) 過去4年間の還付状況の推移

税 目		平成28年度		平成29年度		平成30年度		令和元年度	
		件数	税 額	件数	税 額	件数	税 額	件数	税 額
歳 入 還 付	個 人 市県民税	1,550	15,147,976	1,487	14,401,094	1,526	15,746,525	1,532	15,705,032
	法人市民税	103	6,906,400	87	8,519,200	97	5,550,708	115	10,050,200
	固定資産税 都市計画税	239	3,590,969	216	4,157,520	206	7,936,670	151	8,096,859
	軽自動車税	33	197,000	26	149,820	38	245,600	32	216,800
	延滞金等	32	102,640	30	23,748	18	266,120	27	223,320
小 計		1,957	25,944,985	1,846	27,251,382	1,885	29,745,623	1,857	34,292,211
歳 出 還 付	個 人 市県民税	747	8,195,900	702	11,679,780	272	6,846,780	288	9,316,400
	法人市民税	101	15,422,100	115	18,121,800	106	19,823,500	118	13,967,500
	固定資産税 都市計画税	38	686,800	34	346,500	26	893,100	103	4,862,500
	軽自動車税	8	36,800	2	8,200	23	92,400	30	242,500
	延滞金等	31	63,040	6	3,300	2	1,360	6	159,933
	小 計	925	24,404,640	859	30,159,580	429	27,657,140	545	28,548,833
	配当割額・ 株式等譲渡 割額還付金	420	6,156,757	362	4,107,051	423	7,846,021	407	5,985,730
	還付加算金	74	484,540	62	261,400	37	190,900	87	234,900
小 計		1,419	31,045,937	1,283	34,528,031	889	35,694,061	1,039	34,769,463
合 計		3,376	56,990,922	3,129	61,779,413	2,774	65,439,684	2,896	69,061,674

そ の 他

1. 税 外 収 入

(1) 年度別推移

(単位：円)

区 分 \ 年 度	平成27年度	平成28年度	平成29年度	平成30年度	令和元年度
督促手数料	236,980	137,450	68,500	38,160	16,260
諸証明手数料	4,277,300	4,120,700	4,169,400	3,981,500	4,063,500
県民税徴収委託金	118,674,054	119,346,759	121,245,375	121,536,209	123,099,639
納税通知書用窓あき封筒 広告料					150,000
市税等延滞金	34,448,577	33,359,079	23,189,180	15,154,144	12,496,976
確定申告書等配布手数料 (法人税申告書配布手数料)	232,690				
標識再交付弁償金	0	300	450	900	600
情報公開複写機使用料	4,380	2,110	70	150	110
複写機使用料	1,840	3,720	2,210	2,220	1,440
たばこ税手持品課税申告書 等郵送料一部負担金	7,075	1,682	3,203	8,299	1,699
合 計	157,882,896	156,971,800	148,678,388	140,721,582	139,830,224

2. 令和元年度 県民税徴収委託金

地方税法第47条第1項の規定による区分		人数又は金額	政令で定める 金額又は率	交付を受くべき金額
平成18年 度以前賦 課決定分	払込金額	368,259 円	7.00%	25,777 円
	還付・充当金額	0 円	39.88%	0 円
	還付加算金額	0 円		0 円
平成19年 度以降賦 課決定分	納税義務者数	38,730 人	概ね 3,000円×1/3	38,818,000 円
		39,011 人		38,989,000 円
		39,094 人		39,084,000 円
	還付・充当金額	9,434,400 円	39.88%	3,762,438 円
	還付加算金額	22,200 円		8,852 円
	配当割・株式等譲渡所得割の 控除不足額に相当する金額	6,028,932 円	2/5	2,411,572 円
前回報告時以前の過不足額		0 円		0 円
合 計				123,099,639 円

3. 税務証明関係

(1) 税務証明・閲覧件数の推移

(単位：件)

種 類 年 度	土 地 証 明	家 屋 証 明	評 価 証 明	公 租 証 明	資 産 証 明	閲 覧 手 数 料	そ の 他 証 明	減 税 証 明	所 得 証 明	営 業 証 明	納 税 証 明	合 計
平成29年度	10	130	2,328	1,110	240	1,849	25	364	11,419	86	1,284	18,845
平成30年度	12	152	2,182	1,181	241	1,961	25	321	10,838	61	1,168	18,142
令和元年度	8	97	2,161	1,654	401	1,691	67	335	10,306	48	1,707	18,475

(2) 税務証明・閲覧件数の令和元年度月別明細

(単位：件)

種 類 年 度	土 地 証 明	家 屋 証 明	評 価 証 明	公 租 証 明	資 産 証 明	閲 覧 手 数 料	そ の 他 証 明	減 税 証 明	所 得 証 明	営 業 証 明	納 税 証 明	合 計
4月	0	19	383	297	33	109	0	27	806	4	95	1,773
5月	0	11	138	219	39	103	3	23	299	3	97	935
6月	3	14	145	139	64	164	7	21	3,492	7	112	4,168
7月	2	10	187	121	34	201	12	21	1,123	5	104	1,820
8月	0	6	203	108	24	139	4	27	877	2	145	1,535
9月	0	6	163	128	33	130	1	32	724	3	103	1,323
10月	0	4	185	178	29	134	2	34	597	7	105	1,275
11月	0	8	178	182	22	171	11	28	482	1	116	1,199
12月	0	5	159	74	46	158	13	31	445	2	237	1,170
1月	2	0	178	64	32	172	5	26	426	3	236	1,144
2月	0	8	137	66	27	99	6	32	419	7	131	932
3月	1	6	105	78	18	111	3	33	616	4	226	1,201
合 計	8	97	2,161	1,654	401	1,691	67	335	10,306	48	1,707	18,475
月平均	1	8	180	138	33	141	6	28	859	4	142	1,540

4. 地価公示価格の推移

(各年1月1日現在)

用途	所在地	1 m ² 当たりの単価 (円)				
		平成28年	平成29年	平成30年	令和元年	令和2年
住 宅 地	富岡新町五丁目10番	90,800	90,800	90,800	90,800	90,800
	大字橋爪字万願寺39番16	72,900	72,900	72,900	72,900	72,900
	大字羽黒字八幡20番5外	55,800	55,800	55,800	55,800	55,800
	大字犬山字西古券468番	56,200	56,200	56,200	56,200	56,200
	上野新町192番	76,400	76,400	76,400	76,400	75,500
	大字犬山字辰ヶ池30番3	64,000	64,100	64,300	64,500	64,700
	大字羽黒字小安101番7	59,100	59,100	59,100	59,100	59,100
	大字前原字天道新田81番173	36,800	36,000	35,600	35,200	34,000
	字中唐曾65番22	62,100	61,400	61,400	60,800	59,800
	松本町三丁目29番外	104,000	105,000	105,000	105,000	105,000
	大字前原字井島5番14	66,300	65,300	65,100	64,900	63,500
	大字五郎丸字狭間82番7外	59,500	59,500	59,200	59,100	59,000
	大字羽黒字堂ヶ洞14番43	47,700	46,900	45,700	44,900	43,800
	字横町191番3	60,000	60,000	60,000	60,000	60,000
	内田東町8番3	70,200	70,200	70,200	70,200	69,700
	大字犬山字中野33番3	60,000	60,000	60,000	60,000	60,000
	大字犬山字白山平53番7	46,800	47,000	47,300	47,600	47,900
	字城山69番8	59,800	59,300	59,300	59,300	59,300
商 業 地	大字犬山字東古券313番2外	109,000	111,000	113,000		
	大字犬山字東古券195番2外				100,000	100,000
	大字犬山字専正寺町14番3	92,400	92,400	92,400	92,400	90,700
	天神町一丁目8番	134,000	134,000	134,000	134,000	134,000
	大字羽黒字東向畑35番4	65,400	65,400	65,400	65,400	65,400
工業地	字惣作1番2	50,700	50,600	50,600	50,600	50,600

令和2年10月

犬山市役所 市民部 税務課

〒484-8501

愛知県犬山市大字犬山字東畑36番地

TEL 0568-44-0314 (市民税担当)

TEL 0568-44-0315 (資産税担当、庶務担当)